



**REPUBLIKA HRVATSKA  
MINISTARSTVO FINANCIJA**

**URED ZA SPRJEČAVANJE  
PRANJA NOVCA**

**FINANCIJSKO – OBAVJEŠTAJNA JEDINICA**

**GODIŠNJE  
IZVJEŠĆE O RADU UREDA  
ZA 2016. GODINU**

**Zagreb, studeni 2017.**

## SADRŽAJ

|  |           |
|--|-----------|
| <b>POJMOVNIK.....</b>  | <b>4</b>  |
| <b>UVOD.....</b>   | <b>5</b>  |
| <b>I. SUSTAV SPRJEČAVANJA PRANJA NOVCA I FINANCIRANJA TERORIZMA U RH.....</b>  | <b>7</b>  |
| 1.1. Tijela prevencije .....   | 8         |
| 1.2. Tijela nadzora .....  | 8         |
| 1.3. Ured za sprječavanje pranja novca .....   | 9         |
| 1.4. Tijela kaznenog progona .....   | 9         |
| 1.5. Pravosuđe.....  | 9         |
| <b>II. ZAKON O SPRJEČAVANJU PRANJA NOVCA I FINANCIRANJA TERORIZMA .....</b>  | <b>10</b> |
| 2.1. Preventivni karakter i opseg Zakona .....   | 11        |
| 2.2. Obveznici provedbe mjera.....   | 12        |
| 2.3. Obavješćivanje Ureda o transakcijama .....  | 13        |
| <b>III. ULOGA UREDA KAO FINACIJSKO-OBAVJEŠTAJNE JEDINICE .....</b>   | <b>15</b> |
| 3.1. Model (tip) ustrojstva Ureda kao finacijsko-obavještajne jedinice.....  | 16        |
| 3.2. Zaštita informacija: međunarodni standardi o zaštiti i čuvanju podataka .....   | 17        |
| <b>IV. ZADAĆE I NADLEŽNOSTI UREDA.....</b>   | <b>20</b> |
| 4.1. Uloga Ureda kao finacijsko – obavještajne jedinice .....  | 21        |
| 4.2. Analitičko-obavještajni rad Ureda.....  | 21        |
| 4.3. Organizacija rada i postupanja Ureda .....  | 21        |
| 4.4. Organizacijska shema Ureda.....   | 23        |
| 4.5. Kadrovska popunjenost Ureda .....   | 23        |
| 4.6. Odnosi s javnošću Ureda.....  | 24        |
| <b>V. RAD UREDA NA PODRUČJU SUMNJIVIH I GOTOVINSKIH TRANSAKCIJA .....</b>  | <b>25</b> |
| 5.1. Zaprimanje obavijesti o sumnjivim transakcija u 2016. godini .....  | 26        |
| 5.2. Zaprimanje obavijesti o gotovinskim transakcija u 2016. godini.....   | 27        |
| 5.3. Prijenos gotovine u vrijednosti 10.000,00 EUR-a ili više preko državne granice....  | 28        |
| <b>VI. ANALITIČKO-OBAVJEŠTAJNI RAD UREDA .....</b>   | <b>29</b> |
| 6.1. Ključni pokazatelji o radu Ureda u 2016. godini.....  | 30        |
| 6.2. Analitičko obavještajne obrade sumnjivih transakcija sa sumnjom na pranje novca i financiranje terorizma u 2016. godini .....   | 32        |
| 6.3. Slučajevi dostavljeni od strane Ureda nadležnim tijelima i inozemnim finacijsko-obavještajnim jedinicama radi daljnjeg postupanja i procesuiranja zbog sumnje na pranje novca i financiranje terorizma..... | 32        |
| 6.4. Analitičko-obavještajni rad Ureda: primjena specifičnih mjera .....   | 35        |
| 6.5. Međuinstitucionalna operativna suradnja Ureda i nadzornih tijela te tijela progona u 2016. godini .....   | 36        |
| 6.6. Međunarodna suradnja Ureda: međunarodna razmjena podataka u 2016. godini..  | 38        |
| 6.7. Aktivnosti Ureda u suzbijanju financiranja terorizma u 2016. godini .....   | 41        |
| 6.8. Pregled i vođenje jedinstvene statistike sustava suzbijanja pn/ft u 2016.godini....   | 41        |
| <b>VII STRATEGIJSKE ANALIZE .....</b>  | <b>44</b> |
| 7.1. Izvješća (proizvodi) strategijskih analiza u 2016. godini. ....   | 45        |
| 7.2. Ključni podaci strategijskih analiza zaprimljenih transakcija .....   | 47        |
| <b>VIII. PREVENCIJA I NADZOR OBVEZNIKA .....</b>   | <b>62</b> |
| 8.1. Aktivnosti Ureda u području prevencije .....  | 63        |
| 8.2. Međuinstitucionalna i međunarodna suradnja Ureda.....   | 65        |

|   |           |
|---|-----------|
| <b>IX. PRIKAZ SLUČAJEVA SA SUMNJOM NA PRANJE NOVCA DOSTAVLJENIH OD STRANE UREDA NADLEŽNIM TIJELIMA .....</b>  | <b>74</b> |
| 9.1. Slučaj br. 1: Sumnjive transakcije povezane s podizanjem sredstava u gotovini ..   | 75        |
| 9.2. Slučaj br. 2: Sumnjive transakcije po računima nerezidenata .....  | 76        |
| 9.3. Slučaj br. 3: Sumnjive transakcije po računu strane pravne osobe .....   | 78        |
| 9.4. Slučaj br. 4: Sumnjive transakcije izvršene temeljem krivotvorenog dokumenta...  | 79        |
| 9.5. Slučaj br. 5: Sumnjive transakcije povezane s prijevornim radnjama .....   | 80        |
| 9.6. Slučaj br. 6: Sumnjive transakcije povezane s podizanjem sredstava u gotovini...   | 82        |
| 9.7. Slučaj br. 7: Sumnjive transakcije po računima domaćih pravnih osoba.....  | 83        |
| <br>  |           |
| <b>X. TIPOLOGIJE/TRENDOVI PRANJA NOVCA I PROCJENE TEKUĆIH I BUDUĆIH OPASNOSTI OD PRANJA NOVCA U RH.....</b>   | <b>85</b> |
| 10.1. Tipologije pranja novca .....   | 86        |
| 10.2. Trendovi pranja novca .....   | 87        |
| 10.3. Procjena tekućih i budućih opasnosti od pranja novca u RH .....   | 87        |
| <br>  |           |
| <b>XI. OCJENA RADA UREDA OD STRANE MEĐUNARODNIH INSTITUCIJA .....</b>   | <b>88</b> |
| 11.1. Četvrti krug evaluacije RH u odnosu na provedbu mjera protiv pn/ft od strane Odbora Vijeća Europe MONEYVAL-a.....   | 89        |
| 11.1.1. Ocjena Odbora Vijeća Europe MONEYVAL-a o radu Ureda .....   | 89        |
| 11.1.2. Ocjena o zaštiti podataka dostavljenih financijsko-obavještajnoj jedinici.....  | 90        |
| 11.1.3. Preporuke i komentari MONEYVAL-a .....  | 91        |
| 11.2. Izvješće neovisnog stručnjaka Europske komisije (Peer Based Mission) o ulozi Ureda kao financijsko obavještajne jedinice RH u borbi protiv korupcije..... | 91        |
| <br>  |           |
| <b>XII. PRIJEDLOZI ZA UNAPREĐENJE RADA UREDA I AKTIVNOSTI DRUGIH DIONIKA U SUSTAVU SUZBIJANJA PRANJA NOVCA I FINANCIRANJA TERORIZMA U RH.....</b>               | <b>92</b> |
| 12.1. Za Ured kao financijsko-obavještajnu jedinicu RH.....   | 93        |
| 12.2. Za druge dionike iz sustava SPNFT .....   | 93        |
| <br>  |           |
| <b>ZAKLJUČAK.....</b>   | <b>94</b> |
| <br>  |           |
| <b>PRILOZI (1 - 4)</b>  |           |

|                                   |   |
|-----------------------------------|---|
| administrativni nadzor            | nadzor zakonitosti rada obveznika koji se provodi na temelju zaprimljenih podataka o transakcijama  |
| AFCOS                             | eng. Anti-Fraud Co-Ordinating Structures, strukture za koordinaciju sprječavanja prijevara  |
| analitička obrada Ureda           | postupak prikupljanja, procjene, analiziranja, povezivanja i tumačenja podataka i informacija s izradom konačnog analitičkog proizvoda  |
| analitički slučaj Ureda           | predmet Ureda u kojem se provodi analitička obrada  |
| Dow Jones Watchlist               | komercijalna baza podataka o osobama za koje postoje podaci o povezanosti s kriminalnim aktivnostima ili se nalaze na međunarodnim listama restriktivnih mjera  |
| Dun & Bradstreet                  | komercijalna baza podataka o administrativnim i bonitetnim podacima stranih tvrtki  |
| Egmont grupa                      | međunarodno udruženje financijsko obavještajnih jedinica  |
| EK                                | Europska komisija   |
| ESW                               | eng. Egmont Secure Web, zaštićeni web sustav za sigurnu elektroničku razmjenu podataka između financijsko obavještajnih jedinica  |
| EU                                | Europska unija  |
| EUROPOL                           | Europski policijski ured  |
| FATF                              | Grupa za financijsku akciju protiv pranja novca   |
| financijsko obavještajna jedinica | središnja nacionalna jedinica za zaprimanje, analizu i prosljeđivanje obavijesti o sumnjivim transakcijama (u RH: Ured za sprječavanje pranja novca)  |
| FIU                               | eng. financial intelligence unit, vidi financijsko obavještajna jedinica  |
| FOJ                               | vidi financijsko obavještajna jedinica  |
| ILECUs                            | eng. International Law Enforcement Co ordination Units, međunarodne jedinice za koordinaciju redarstvenih tijela  |
| indikator pn/ft                   | podatak ili skup podataka (specifičnosti, okolnosti) koji samostalno ili kumulativno upućuju na sumnju u pn/ft i olakšavaju prepoznavanje sumnjivih transakcija i osoba   |
| MIRS                              | Međuinstitucionalna radna skupina za sprječavanje pranja novca i financiranja terorizma   |
| MONEYVAL                          | Odbor stručnjaka (Vijeća Europe) za procjenu mjera protiv pranja novca i financiranja terorizma   |
| obveznik                          | fizičke i pravne osobe iz čl. 4. Zakona o sprječavanju pranja novca i financiranja terorizma; obveznici primjene mjera protiv pranja novca i financiranja terorizma   |
| OGT                               | obavijest o gotovinskim transakcijama   |
| OST                               | obavijest o sumnjivim transakcijama   |
| OT                                | obavijest o transakcijama   |
| PN/FT                             | pranje novca/financiranje terorizma   |
| sumnjiva transakcija              | svaka transakcija za koju obveznik ili nadležno tijelo procijeni da u vezi s njom ili s osobom koja obavlja transakciju postoje razlozi za sumnju na pranje novca ili financiranje terorizma, odnosno da transakcija uključuje sredstva proizašla iz nezakonitih aktivnosti |
| STR                               | sumnjiva transakcija  |
| Ured                              | Ured za sprječavanje pranja novca   |
| VE                                | Vijeće Europe   |
| World Check                       | komercijalna baza podataka o osobama za koje postoje podaci o povezanosti s kriminalnim aktivnostima ili se nalaze na međunarodnim listama restriktivnih mjera  |
| Zakon                             | Zakon o sprječavanju pranja novca i financiranja terorizma  |

## UVOD

## UVOD

Zakon o sprječavanju pranja novca i financiranja terorizma (NN 87/08, 25/12; dalje u tekstu: Zakon) propisuje da Ministarstvo financija podnosi Vladi RH izvješće o radu Ureda za sprječavanje pranja novca (dalje u tekstu: Ured) najmanje jednom godišnje.

Ured kao financijsko – obavještajna jedinica RH sastavlja cjelovito godišnje Izvješće o svom radu u kojem prikazuje ključne pokazatelje: broj obavijesti o sumnjivim i gotovinskim transakcijama zaprimljenih od banaka i drugih obveznika, broj inicijativa sa sumnjom na pranje novca i financiranje terorizma zaprimljenih od državnih tijela i inozemnih financijsko-obavještajnih jedinica, broj otvorenih predmeta sa sumnjom na pranje novca i financiranje terorizma, statističke podatke o međuinstitucionalnoj i međunarodnoj suradnji, broj blokada sumnjivih transakcija, broj slučajeva sa sumnjom na pranje novca i financiranje terorizma dostavljenih od strane Ureda nadležnim tijelima na daljnje postupanje i procesuiranje u cilju utvrđivanja nezakonitog karaktera sredstava analiziranih u sumnjivim transakcijama.

Zakon i međunarodni standardi određuju da sustav sprječavanja pranja novca i financiranja terorizma nije u nadležnosti samo jedne institucije nego je to sustav u kojem je zakonski definirana uloga Ureda kao financijsko-obavještajne jedinice RH, odnosno uloge drugih dionika iz sustava sprečavanja pranja novca i financiranja terorizma i njihova međusobna interakcija i suradnja.

Dakle, Ured je sukladno međunarodnim standardima financijsko-obavještajna jedinica RH, odnosno Ured je središnji nacionalni centar za prikupljanje, analizu i dostavljanje nadležnim tijelima informacija koje ukazuju na sumnju na pranje novca i/ili financiranje terorizma, a sve u cilju sprječavanja korištenja financijskog sustava RH za pranje novca i financiranja terorizma.

U ovome izvješću su navedeni statistički podaci iz područja prevencije, pranja novca i financiranja terorizma, ključni pokazatelji o radu Ureda, zatim su prikazane tipologije/trendovi pranja novca u RH, kao i informacije vezane za druge aktivnosti Ureda, uključujući i međunarodnu suradnju Ureda s inozemnim financijsko – obavještajnim jedinicama kao i ocjene o radu Ureda od strane međunarodnih eksperata (MONEYVAL-a i dr.).

**Temeljem članka 56. stavak 4. Zakona o sprječavanju pranja novca i financiranja terorizma, Ministarstvo financija podnosi Vladi RH Izvješće o radu Ureda za razdoblje od 01.01.2016. do 31.12.2016.godine<sup>1</sup>**

<sup>1</sup> Izvješće o radu Ureda za 2015. godinu Vlada RH prihvatila je dana 14. prosinca 2016. godine.

# **I. SUSTAV SPRJEČAVANJA PRANJA NOVCA I FINANCIRANJA TERORIZMA U RH**

## I. SUSTAV SPRJEČAVANJA PRANJA NOVCA I FINANCIRANJA TERORIZMA U RH

Zakon i međunarodni standardi određuju da sustav sprječavanja pranja novca i financiranje terorizma nije u nadležnosti samo jedne institucije nego je to sustav u kojem su zakonski definirane uloge svakog dionika i njihova međusobna interakcija i suradnja.

Ured je samo jedna karika u lancu u sustavu suzbijanja pranja novca i financiranja terorizma koja tek u interaktivnoj suradnji s drugim nadležnim tijelima (DORH, USKOK, MUP, SOA, HNB, HANFA i nadzornim službama Ministarstva financija), obveznicima (banke i dr.) i inozemnim financijsko-obavještajnim jedinicama može u potpunosti dati svoj puni doprinos u cilju sprječavanja korištenja financijskog sustava RH za pranje novca i financiranje terorizma.

### 1.1. Tijela prevencije:

**Obveznici:** banke, štedne banke, kreditne unije, ovlašteni mjenjači, osiguravajuća društva, priređivači igara na sreću, brokери, odvjetnici, javni bilježnici, porezni savjetnici i drugi.

**Ključni element preventivnog sustava je obveza banaka i drugih Zakonom određenih obveznika obavješćivati Ured o:**

- sumnjivim (gotovinskim i negotovinskim) transakcijama kada banke i drugi obveznici utvrde sumnju na pranje novca i financiranje terorizma bez obzira na visinu transakcije (**režim sumnjivih transakcija**) (čl. 42. Zakona),
- banke i drugi obveznici su o sumnjivoj transakciji dužni Ured obavijestiti prije izvršenja sumnjive transakcije i obvezni su navesti razloge za sumnju na pranje novca i financiranje terorizma.

### 1.2. Tijela nadzora:

**Nadzorna tijela:** obavljaju nadzor nad obveznicima u pogledu primjene mjera za sprječavanje pranja novca i financiranje terorizma temeljem Zakona:

- a) Hrvatska narodna banka,
- b) Hrvatska agencija za nadzor financijskih usluga,
- c) Financijski inspektorat Republike Hrvatske,
- d) Porezna uprava,
- e) Carinska uprava.

**Hrvatska narodna banka:** nadzire provedbu Zakona kod banaka i drugih kreditnih institucija.

**Hrvatska agencija za nadzor financijskih usluga:** nadzire provedbu Zakona kod sudionika tržišta kapitala, fondova i osiguranja.

**Financijski inspektorat:** nadzire provedbu Zakona, kao primarni nadzornik, u sektoru tzv. nebankovnih financijskih institucija (mjenjača, pružatelja usluga transfera novca i dr.), te u sektoru profesionalnih djelatnosti (odvjetnici, javni bilježnici, računovođe, revizori, porezni savjetnici).

**Porezna uprava:** nadzire provedbu Zakona kod priređivača igara na sreću. Porezna uprava također provjerava poštuju li domaće pravne i fizičke osobe propisano ograničenje naplate u gotovini u iznosu preko 105.000,00 kn., odnosno u poslovima s nerezidentima u vrijednosti preko 15.000,00 EUR-a.

**Carinska uprava:** nadzire prijenos gotovine preko državne granice.



### 1.3. Ured za sprječavanje pranja novca:

**Ured:** kao središnje nacionalno tijelo za prikupljanje, analizu i dostavljanje nadležnim tijelima slučajeva sa sumnjom na pn/ft je dio preventivnog sustava, odnosno posredničko tijelo, s jedne strane, između financijskog i nefinancijskog sektora (banaka i dr.), koji Uredu prijavljuju sumnjive transakcije i tijela progona (policije i odvjetništva), te sudova, s druge strane.

### 1.4. Tijela kaznenog progona:

**Policija:** provodi policijske izvide i financijske istrage kaznenog djela pranja novca postupajući po predmetima iniciranim od strane Ureda, inicirane od strane drugih tijela nadzora, i pokrenutih na vlastitu inicijativu.

**Državno odvjetništvo:** usmjerava rad policije u obradama pranja novca po predmetima Ureda, te po predmetima drugih tijela iz sustava sprječavanja pn/ft, te koordinira rad drugih nadzornih tijela vezanih za slučajeve pn/ft.

### 1.5. Pravosuđe:

**Sudovi:** pred sudom se provodi kazneni postupak za kazneno djelo pranja novca i oduzimanje imovinske koristi, koji su inicirani od strane svih nadležnih tijela iz sustava sprječavanja pn/ft.

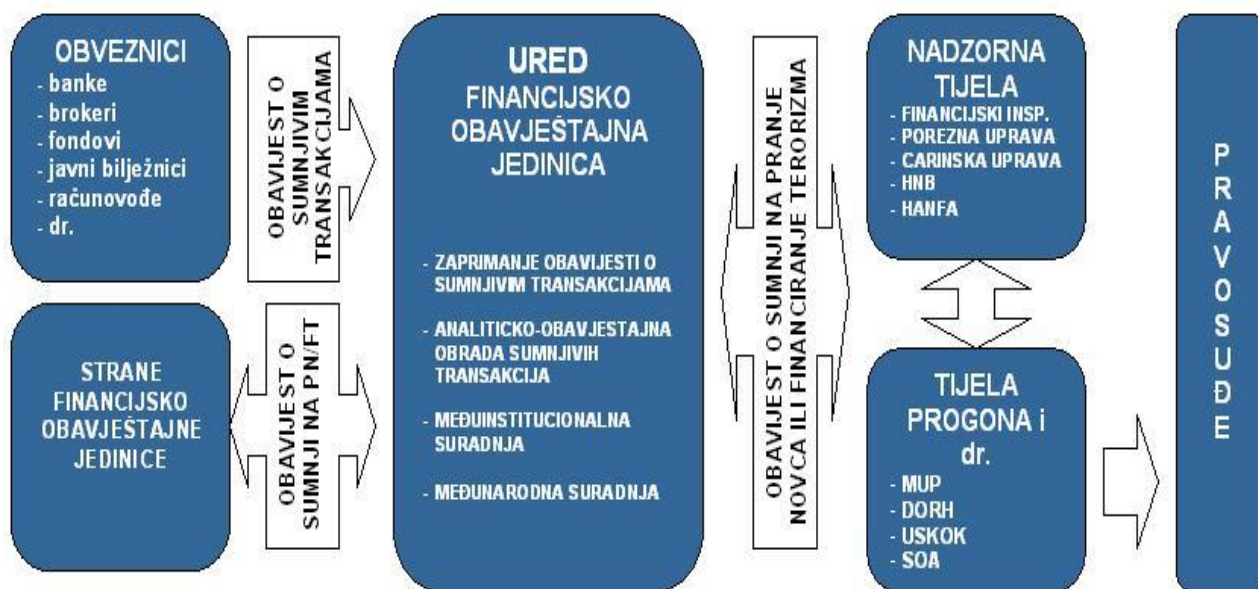

Sukladno navedenom Ured u suradnji s obveznicima (banke i dr.), prije svega, predstavlja dio sustava prevencije, kojem je primarna zadaća spriječiti korištenje financijskog sustava za pranje novca i financiranje terorizma. Dakle, Ured nije istražno tijelo nadležno za provođenje financijskih izvoda i istraga, niti nadzorno inspeksijsko tijelo koje obavlja izravan nadzor kod obveznika provedbe Zakona jer sukladno Zakonu i međunarodnim standardima za provođenje tih radnji nadležna su druga tijela odnosno tijela progona i tijela nadzora iz sustava sprječavanja pn/ft. (vidjeti Prilog 1.)

## **II. ZAKON O SPRJEČAVANJU PRANJA NOVCA I FINANCIRANJA TERORIZMA**

## II. ZAKON O SPRJEČAVANJU PRANJA NOVCA I FINANCIRANJA TERORIZMA

01.01.2009. godine stupio je na snagu novi Zakon o sprječavanju pranja novca i financiranja terorizma (NN 87/08, 25/12) koji je u potpunosti usklađen s relevantnim europskim dokumentima:

- Direktiva Europskog parlamenta i Vijeća 2005/60/EZ od 26. listopada 2005. o sprječavanju korištenja financijskog sustava u svrhu pranja novca i financiranja terorizma (tzv. Treća direktiva protiv pranja novca),
- Direktiva Komisije 2006/70/EZ od 1. kolovoza 2006. o utvrđivanju provedbenih mjera za Direktivu 2005/60/EZ Europskog parlamenta i Vijeća u vezi s definicijom «politički izložene osobe» i tehničkim kriterijima za postupke pojednostavljene temeljite identifikacije stranaka i za oslobođenje na temelju financijske djelatnosti koja se provodila povremeno ili u vrlo ograničenom opsegu,
- Uredba 1889/2005 Europskog parlamenta i Vijeća o kontroli ulaska i izlaska gotovine iz Zajednice,
- Uredba 1781/2006 Europskog parlamenta i Vijeća o podacima o uplatitelju koji prate transfer novčanih sredstava,

### Komentar Europske komisije na novi Zakon

"Novi Zakon je u pogledu svoje kvalitete, točnosti i sveobuhvatnosti očito rezultat značajnih napora hrvatskih vlasti, koje Komisija pozdravlja. Da ovaj Zakon uzima u obzir i dodatne standarde i relevantnu dobru praksu i da uvodi više značajnih inovacija. To sve predstavlja presudno unapređenje hrvatskog sustava za sprječavanje pranja novca i financiranja terorizma u odnosu na zakonodavstvo EU. Treba se usredotočiti na osiguranje prikladne provedbe ovog novog, sofisticiranog Zakona" (komentar Europske komisije od 20. lipnja 2008.).

### 2.1. Preventivni karakter i opseg Zakona

Ovaj Zakon ima preventivni karakter, jer se njime propisuju mjere i radnje u bankarskom, novčarskom i drugom poslovanju koje se poduzimaju radi sprječavanja korištenja financijskog (posebice bankarskog i nebankarskog sektora), odnosno nefinancijskog sektora u svrhu pranja novca stečenog nezakonitim aktivnostima.

Zakonom su određeni obveznici (pravne osobe i odgovorne osobe u njima te fizičke osobe) koji su obvezni poduzimati mjere i radnje radi otkrivanja i sprječavanja pranja novca i financiranja terorizma, a to su banke, FINA, mjenjačnice, odvjetnici, računovođe, porezni savjetnici, burze, brokeri, casina i dr.

### Zakon o sprječavanju pranja novca i financiranja terorizma regulira rad cjelovitog preventivnog sustava i propisuje:

1. mjere i radnje u bankarskom i nebankarskom financijskom poslovanju te u novčarskom i drugom poslovanju koje se poduzimaju radi sprječavanja i otkrivanja pranja novca i financiranja terorizma:
  - a. dubinska analiza stranke
  - b. obavješćivanje Ureda o transakcijama i osobama
2. obveznici provedbe mjera i radnji koji su dužni postupati prema Zakonu:
  - a. financijske institucije
  - b. nefinancijske institucije i profesionalne djelatnosti
  - c. državna tijela
3. nadzor nad obveznicima u provedbi mjera i radnji u bankarskom i nebankarskom financijskom poslovanju te u novčarskom i drugom poslovanju koje se poduzimaju radi sprječavanja i otkrivanja pranja novca i financiranja terorizma,

4. zadaće i nadležnosti Ureda za sprječavanje pranja novca kao financijsko-obavještajne jedinice,
5. međunarodna suradnja Ureda,
6. nadležnosti i postupci drugih državnih tijela i pravnih osoba s javnim ovlastima u otkrivanju pranja novca i financiranja terorizma,
7. druga pitanja značajna za razvoj preventivnog sustava u sprječavanju pranja novca i financiranja terorizma.

**Ministarstvo financija donijelo je sljedeće pravilnike o provedbi Zakona:**

- Pravilnik o obavješćivanju Ureda za sprječavanje pranja novca o sumnjivim transakcijama i osobama
- Pravilnik o obavješćivanju Ureda za sprječavanje pranja novca o gotovinskoj transakciji u vrijednosti od 200.000,00 kuna i većoj te o uvjetima pod kojima obveznici za odrenene stranke nisu dužni obavješćivati Ured o gotovinskoj transakciji
- Pravilnik o kontroli unošenja i iznošenja gotovine u domaćoj ili stranoj valuti preko državne granice
- Pravilnik o određivanju uvjeta pod kojima obveznici svrstavaju stranke u stranke koje predstavljaju neznatan rizik za pranje novca ili financiranje terorizma
- Pravilnik o uvjetima pod kojima obveznici Zakona o sprječavanju pranja novca i financiranja terorizma mogu mjere dubinske analize stranke prepustiti trećim osobama
- Pravilnik o načinu i rokovima dostavljanja podataka Uredu za sprječavanje pranja novca o kaznenom djelu pranja novca i financiranja terorizma
- Pravilnik o načinu i rokovima dostavljanja podataka Uredu za sprječavanje pranja novca o prekršajnim postupcima
- Pravilnik o načinu i rokovima obavješćivanja Ureda za sprječavanje pranja novca o sumnjivim transakcijama i osobama te vođenju evidencija od strane odvjetnika, odvjetničkih društava, javnih bilježnika, revizorskih društava i samostalnih revizora te pravnih i fizičkih osoba koje obavljaju računovodstvene poslove i poslove poreznog savjetovanja
- Pravilnik o sadržaju i vrsti podataka o uplatitelju koji prate elektronički prijenos novčanih sredstava, o obvezama pružatelja usluga plaćanja i o iznimkama od obveze prikupljanja podataka pri prijenosu novčanih sredstava

## **2.2. Obveznici provedbe mjera**

**Obveznici provedbe mjera sprječavanja pranja novca i financiranja terorizma jesu:**

1. banke, podružnice banaka država članica, podružnice banaka trećih država i banke država ovlaštene neposredno obavljati poslove u Republici Hrvatskoj,
2. štedne banke,
3. stambene štedionice,
4. kreditne unije,
5. društva koja obavljaju određene usluge platnog prometa, uključujući i prijenos novca,
6. Hrvatska pošta,
7. društva za upravljanje investicijskim fondovima, poslovne jedinice društava za upravljanje trećih država, društva za upravljanje država članica koje u Republici Hrvatskoj imaju poslovnu jedinicu, odnosno koja su ovlaštene za neposredno obavljanje poslova upravljanja fondovima na području Republike Hrvatske i treće osobe kojima je dopušteno, u skladu sa zakonom

- koji uređuje rad fondova, povjeriti obavljanje pojedinih poslova od strane društava za upravljanje,
8. mirovinska društva,
  9. društva ovlaštena za poslove s financijskim instrumentima i podružnice inozemnih društava za poslove s financijskim instrumentima u Republici Hrvatskoj,
  10. društva za osiguranje koja imaju odobrenje za obavljanje poslova životnih osiguranja, podružnice društava za osiguranje iz trećih država koje imaju odobrenje za obavljanje poslova životnih osiguranja i društva za osiguranje iz država članica koja u Republici Hrvatskoj obavljaju poslove životnih osiguranja neposredno ili preko podružnice,
  11. društva za izdavanje elektroničkog novca, podružnice društava za izdavanje elektroničkog novca iz država članica, podružnice društava za izdavanje elektroničkog novca iz trećih država i društva za izdavanje elektroničkog novca iz država članica koja su ovlaštena neposredno obavljati usluge izdavanja elektroničkog novca u Republici Hrvatskoj,
  12. ovlašteni mjenjači,
  13. priređivači igara na sreću za: a) lutrijske igre, b) igre u kasinima, c) kladioničke igre, d) igre na sreću na automatima, e) igre na sreću na internetu i drugim telekomunikacijskim sredstvima, odnosno elektroničkim komunikacijama,
  14. zalagaonice,
  15. pravne i fizičke osobe koje obavljaju poslove u vezi s djelatnošću: a) davanja kredita odnosno zajmova koji uključuju također: potrošačke kredite, hipotekarne kredite, factoring i financiranje komercijalnih poslova, uključujući forfaiting, b) leasinga, c) izdavanja i upravljanja instrumentima plaćanja (npr. kreditnih kartica i putničkih čekova), d) izdavanja garancija i jamstava, e) upravljanja ulaganjima za treće osobe i savjetovanja u vezi s tim, f) iznajmljivanja sefova, g) posredovanja u sklapanju kreditnih poslova, h) zastupanja u osiguranju pri sklapanju ugovora o životnom osiguranju, i) posredovanja u osiguranju pri sklapanju ugovora o životnom osiguranju, j) poduzetničkih ili fiducijarnih usluga, k) prometa plemenitih metala i dragog kamenja te proizvodima od njih, l) trgovine umjetničkim predmetima i antikvitetima, m) organiziranja ili provođenja dražbi, n) posredovanja u prometu nekretninama,
  16. pravne i fizičke osobe koje obavljaju poslove u okviru sljedećih profesionalnih djelatnosti: a) odvjetnik, odvjetničko društvo i javni bilježnik, b) revizorsko društvo i samostalni revizor, c) fizičke i pravne osobe koje obavljaju računovodstvene usluge i usluge poreznog savjetovanja,
  17. podružnice inozemnih kreditnih i financijskih institucija i drugih obveznika koje su osnovane u Republici Hrvatskoj.

### **2.3. Obavješćivanje Ureda o transakcijama i prijenosu gotovine preko državne granice**

Temeljne odredbe preventivnog sustava su obveza banaka i drugih Zakonom određenih obveznika obavješćivati Ured o transakcijama, odnosno zadaće Carinske uprave da Ured obavijesti o prijenosu gotovine preko državne granice.

#### **2.3.1. Obveza i rokovi obavješćivanja o gotovinskim transakcijama (članak 40. Zakona):**

O svakoj transakciji koja se provodi u gotovini u vrijednosti od 200.000,00 kuna i većoj obveznik mora obavijestiti Ured odmah, a najkasnije u roku od tri dana od dana obavljanja transakcije.

#### **2.3.2. Obveza i rokovi obavješćivanja o sumnjivim transakcijama i osobama (članak 42. Zakona):**

Obveznik je dužan suzdržati se od provođenja transakcije za koju zna ili sumnja da je povezana s pranjem novca ili s financiranjem terorizma. O takvoj transakciji obveznik je dužan bez odgode, prije izvršenja transakcije, obavijestiti Ured i u obavijesti navesti razloge za sumnju na pranje novca odnosno financiranje terorizma te također navesti rok u kojem se transakcija treba izvršiti.

**Sumnjivom transakcijom smatra se svaka pokušana ili izvršena gotovinska i negotovinska transakcija, bez obzira na njezinu vrijednost i način obavljanja, ako obveznik zna ili ima razloge za sumnju:**

1. da transakcija uključuje sredstva proizašla iz nezakonitih aktivnosti ili povezana s financiranjem terorizma s obzirom na vlasništvo, prirodu, izvor, lokaciju ili kontrolu takvih sredstava,
2. da transakcija po svojim značajkama povezanima sa statusom stranke ili drugim značajkama stranke ili sredstava ili drugim osobitostima očito odstupa od uobičajenih transakcija iste stranke, te da odgovara potrebnom broju i vrsti indikatora koji upućuju na to da postoje razlozi za sumnju na pranje novca ili financiranje terorizma,
3. da je transakcija usmjerena na izbjegavanje propisa koji reguliraju mjere sprječavanja pranja novca i financiranja terorizma,
4. uvijek kada obveznik procijeni da u vezi s transakcijom ili strankom postoje razlozi za sumnju na pranje novca i financiranje terorizma.

### **2.3.3. Obveza i rokovi obaviješćivanja o prijenosu gotovine preko državne granice (članak 74. Zakona)**

Tijela Carinske uprave Republike Hrvatske obvezna su o svakoj prijavi unošenja ili iznošenja gotovine u domaćoj ili stranoj valuti preko državne granice u kunsnoj protuvrijednosti iznosa od 10.000,00 EUR ili više obavijestiti Ured odmah, a najkasnije u roku od tri dana od dana prijena gotovine preko državne granice.

Tijela Carinske uprave Republike Hrvatske obvezna su o svakom unošenju ili iznošenju gotovine preko državne granice koje nije bilo prijavljeno carinskom tijelu obavijestiti Ured odmah, a najkasnije u roku od tri dana od dana prijena gotovine preko državne granice.

Tijela Carinske uprave Republike Hrvatske obvezna su obavijestiti Ured najkasnije u roku od tri dana od dana prijena gotovine preko državne granice i u slučaju unošenja ili iznošenja, odnosno pokušaja unošenja ili iznošenja gotovine u domaćoj ili stranoj valuti preko državne granice u iznosu manjem od kunske protuvrijednosti iznosa od 10.000,00 EUR ako su vezi s osobom koja gotovinu prenosi, načinom prijena ili drugim okolnostima prijena postoje razlozi za sumnju na pranje novca ili financiranja terorizma.

### **III. ULOGA UREDA KAO FINANCIJSKO-OBAVJEŠTAJNE JEDINICE**

### III. ULOGA UREDA KAO FINANCIJSKO-OBAVJEŠTAJNE JEDINICE

Sukladno lex specialis Zakonu o sprječavanju pranja novca i financiranja terorizma i međunarodnim standardima Ured za sprječavanje pranja novca (dalje u tekstu: Ured) je financijsko-obavještajna jedinica RH, koja služi kao nacionalni centar za zaprimanje i analizu obavijesti o sumnjivim transakcijama i procjenu ostalih informacija relevantnih za sprječavanje i otkrivanje pranja novca i financiranja terorizma.

Ured obavlja zadaće određene Zakonom i djeluje sukladno međunarodnim standardima u cilju sprječavanja korištenja financijskog sustava Republike Hrvatske za pranje novca i financiranje terorizma.

Ured je dio sustava prevencije kojem je primarna zadaća da zajedno s drugim tijelima prevencije (bankama i drugim obveznicima), nadzornim službama Ministarstva financija (Financijski inspektorat, Porezna uprava i Carinska uprava), te Hrvatskom narodnom bankom i Hrvatskom agencijom za nadzor financijskih usluga spriječi korištenje financijskog sustava za pranje novca i financiranja terorizma.

Dakle, Ured kao dio preventivnog sustava, odnosno kao financijsko-obavještajna jedinica, je samo jedna karika u lancu u sustavu suzbijanja pranja novca i financiranja terorizma koja tek u interaktivnoj suradnji s drugim nadležnim tijelima (nadzornim službama Ministarstva financija – Financijski inspektorat, Porezna uprava, Carinska uprava; te DORH, USKOK, MUP, SOA, HNB, HANFA) i inozemnim financijsko - obavještajnim jedinicama može u potpunosti dati svoj puni doprinos u cilju sprječavanja korištenja financijskog sustava RH za pranje novca i financiranje terorizma.

**Ured je sukladno Zakonu i međunarodnim standardima operativno neovisna i autonomna središnja nacionalna jedinica koja obavlja sljedeće zadaće:**

- zaprima od banaka i drugih obveznika podatke o transakcijama koje su povezane s pranjem novca i financiranjem terorizma,
- pohranjuje podatke o transakcijama u baze Ureda,
- analitičko obavještajno obrađuje, analizira i procjenjuje dostavljene podatke i informacije o sumnjivim transakcijama,
- obavještava nadležna tijela o slučajevima sumnje na pranje novca ili financiranje terorizma, radi poduzimanja radnji i mjera iz njihove nadležnosti, te radi iniciranja od strane nadležnih tijela postupaka za kazneno djelo pranja novca ili financiranja terorizma, a u cilju utvrđivanja pravog izvora novca ili imovine za koje postoji sumnja da su nezakonito pribavljeni u zemlji ili inozemstvu.

#### 3.1. Model (tip) ustrojstva Ureda kao financijsko-obavještajne jedinice

Ured, kao financijsko-obavještajna jedinica RH (Financial Intelligence Unit – FIU) administrativnog tipa, je ustrojstvena jedinica u sastavu Ministarstva financija koja obavlja zadaće u cilju sprječavanja pranja novca i financiranja terorizma, te druge zadaće određene Zakonom.

##### 3.1.1. Financijsko obavještajne jedinice prema modelu (tipu) ustrojstvene lokacije

Republika Hrvatska je prihvatila administrativni tip (model) osnivanja Ureda u sastavu Ministarstva financija. Uredi za sprječavanje pranja novca administrativnog tipa kao financijsko-obavještajne jedinice su uvijek dio strukture nekog ministarstva ili uprave koja ne pripada policijskim ili sudskim tijelima. **Naime, po statistici EGMONT GROUP-e (svjetsko udruženje 152 financijsko-obavještajne jedinice), od 152 države u svijetu, članice EGMONT GROUP-e, u 108 država uredi za sprječavanje pranja novca kao financijsko obavještajne jedinice su**



**administrativnog tipa i ustrojani su izvan policijskih i sudskih struktura.** Najčešća lokacija financijsko-obavještajnih jedinica administrativnog tipa, kao što je i hrvatski Ured, je u sastavu ministarstva financija i središnjih nacionalnih banaka ili su financijsko-obavještajne jedinice ustrojene kao posebne agencije, nezavisne od bilo kojeg ministarstva ( vidjeti Grafikon 1.)

**Grafikon 1. Broj financijsko-obavještajnih jedinica prema tipu organizacijskog ustroja u 2016. godini**

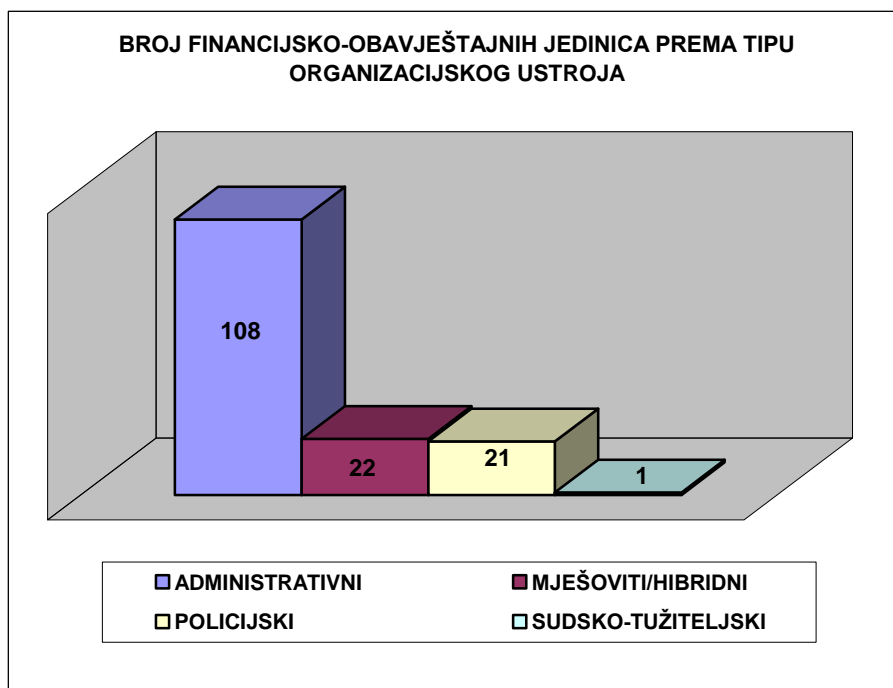

### 3.1.2. Međunarodni monetarni fond (MMF): procjena zakonskog, institucionalnog i nadzorničkog aspekta sprječavanja pranja novca i financiranja terorizma u RH

Međunarodni monetarni fond (MMF) je u svom Izvješću o procjeni sustava suzbijanja pranja novca u RH u financijskom sektoru, potvrdio da RH ima dobar model ustroja Ureda u sastavu Ministarstva financija, te je ocijenio da je i dalje potrebno očuvati autonomiju i administrativnu prirodu Ureda u sastavu Ministarstva financija, kao posrednika, s jedne strane, između financijskog i nefinancijskog sektora (banaka, brokera i dr.), koji Uredu prijavljuju sumnjive transakcije, i tijela progona (policije i DORH-a) te sudova, s druge strane.

### 3.2. Zaštita informacija: međunarodni standardi o zaštiti i čuvanju podataka

- Ured kao financijsko-obavještajna jedinica u svom postupanju pribavlja bankovne, osobne i obavještajne podatke iz zemlje i inozemstva. Ti podaci se označavaju kao klasificirani podaci za koje je utvrđen i odgovarajući stupanj tajnosti. S obzirom na karakter tajnosti tih podataka, postupci koje provodi Ured temeljem Zakona tajni su. (čl. 75. Zakona),
- Ured je sukladno Zakonu i međunarodnim standardima obavezan osigurati zaštitu osobnih i drugih financijsko - obavještajnih podataka koji su predmet analitičko obavještajnog rada Ureda,
- Ured nije ovlašten iznositi u javnost informacije, podatke i dokumentaciju u svezi s konkretnim slučajevima na kojima radi ili koje dostavlja na daljnje postupanje drugim nadležnim tijelima u RH ili inozemnim financijsko obavještajnim jedinicama,

**Stoga Ured ne smije o prikupljenim podacima, niti o postupanju na temelju Zakona obavijestiti osobe na koje se ti podaci odnose, ili treće osobe (čl. 75. Zakona i čl. 28. Treće Direktive 2005/60/EZ).**

### **3.2.1. Unutarnji integritet Ureda**

U cilju zaštite službenih podataka i procesa postupanja Ureda te jačanja etičke odgovornosti službenika i zaštite institucionalnog integriteta Ureda, a od strane Ureda za sprječavanje pranja novca, putem Ureda vijeća za nacionalnu sigurnost, iniciran je i proveden postupak sigurnosne provjere za pristup klasificiranim podacima i certificiranja rukovodnih službenika Ureda s najvišom sigurnosnom razinom.

### **3.2.2. Međunarodni standardi: Metodologija za procjenu usklađenosti s Preporukama FATF-a i učinkovitosti sustava sprječavanja pranja novca i financiranja terorizma**

**Međunarodni zakonodavni okvir vezano za osnivanje financijsko-obavještajnih jedinica, zaštitu informacija, neovisnost i autonomiju financijsko-obavještajnih jedinica obvezuje sve financijsko obavještajne jedinice, pa tako i Ured kao hrvatsku financijsko-obavještajnu jedinicu, da se usklade sa Preporukama FATF-a, (esencijalni kriteriji broj 29.6. i 29.7.), kako slijedi:**

**(29.) Države su u obavezi osnovati financijsko-obavještajnu jedinicu koja će služiti kao nacionalni centar za zaprimanje i analizu:**

- a) izvješća o sumnjivim transakcijama,
- b) ostalih informacija relevantnih za pranje novca i financiranje terorizma,
- c) prosljeđivanje od strane financijsko-obavještajnih jedinica rezultate provedenih analiza sa sumnjom na pranje novca i financiranje terorizma nadležnim tijelima na daljnje postupanje i procesuiranje,
- d) financijsko-obavještajna jedinica mora imati pravodoban pristup financijskim, upravnim i sigurnosnim podacima, informacijama i dokumentaciji u vezi s provođenjem Zakona, a koje informacije su joj potrebne kako bi propisno obavljala svoje funkcije, uključujući i analizu sumnjivih transakcija.

**(29.6) Ured za sprječavanje pranja novca kao financijsko-obavještajna jedinica RH će štiti informacije na sljedeći način:**

(a) donošenjem propisa o sigurnosti i tajnosti informacija, uključujući i procedure o postupanju, pohranjivanju, prosljeđivanju i zaštiti informacija te o pristupu informacijama;

(b) osiguravajući da djelatnici Ureda imaju neophodne razine certifikata za pristup klasificiranim informacijama te odgovarajuće razumijevanje njihove odgovornosti u postupanju s osjetljivim i klasificiranim informacijama i prosljeđivanju osjetljivih i klasificiranih informacija; i

**(c) ograničavanjem pristupa prostorijama i informacijama Ureda, uključujući i sustave informatičke tehnologije.**

**(29.7) Ured za sprječavanje pranja novca kao financijsko-obavještajna jedinica RH će biti operativno neovisan i autonoman na sljedeći način:**

(a) imajući ovlaštenja i mogućnosti da slobodno izvršava svoje funkcije, uključujući i autonomno odlučivanje u svezi analiziranja, zahtijevanja i/ili prosljeđivanja i dostavljanja specifičnih informacija;

(b) imajući mogućnost sklapanja sporazuma ili uspostavljanja samostalne suradnje u razmjeni informacija s drugim domaćim nadležnim tijelima ili stranim odgovarajućim tijelima;

**(c) kada je Ured uspostavljen unutar već postojećih struktura drugog državnog tijela, imajući odvojene ključne funkcije od onih koje obavlja to drugo tijelo;**

(d) imajući ovlaštenja u pribavljanju i razmještanju resursa neophodnih za izvršavanje njegovih zadaća, na individualnoj i uobičajenoj osnovi, bez neprimjerenog političkog utjecaja ili utjecaja privatnog sektora ili ometanja od istih, a što bi moglo negativno utjecati na njegovu operativnu neovisnost.

**Međunarodni stručnjaci MONEYVAL-a su u Izvješću o 4. krugu evaluacije Republike Hrvatske u odnosu na provedbu mjera sprječavanja pranja novca i financiranja terorizma (rujan 2013.) potvrdili da je hrvatski Ured za sprječavanje pranja novca, zakonodavno i u praktičnoj primjeni, osigurao usklađenost s naprijed navedenim esencijalnim kriterijem FATF Preporuka koji propisuje zaštitu podataka dostavljenih financijsko-obavještajnoj jedinici.**

**3.2.3. Zakonom o sprječavanju pranja novca i financiranja terorizma („Narodne novine“ broj: 87/08, 25/12) propisano je kako slijedi:**

Članak 56.

(1) Ured je ustrojstvena jedinica u sastavu Ministarstva financija koja obavlja zadaće u cilju sprječavanja pranja novca i financiranja terorizma, te druge zadaće određene ovim Zakonom.

**(2) Uredom upravlja predstojnik Ureda.**

**3.2.4. Izvod iz Pravilnika o unutarnjem redu Ministarstva financija (KLASA: 023-03/12-01/37, URBROJ: 513-03/12-20 od 27. travnja 2012. te kasnijim izmjenama i dopunama):**

Članak 52.

Sjedište Ureda za sprječavanje pranja novca je u Zagrebu.

Ured za sprječavanje pranja novca djeluje pod nazivom:

**MINISTARSTVO FINACIJA - URED ZA SPRJEČAVANJE PRANJA NOVCA**

Članak 53.

Predstojnik upravlja Uredom za sprječavanje pranja novca i potpisuje njegove akte.

## **IV. ZADAČE I NADLEŽNOSTI UREDA**

## IV. ZADAĆE I NADLEŽNOSTI UREDA

### 4.1. Uloga Ureda kao financijsko – obavještajne jedinice

**Sukladno međunarodnim standardima hrvatski Ured je analitička služba i središnje tijelo prevencije koje kao financijsko-obavještajna jedinica primarno ima zadaću:**

- analitičko-obavještajno obrađivati sumnjive transakcije, koje je Ured zaprimio od banaka i drugih obveznika te nakon što ocijeni da u vezi s transakcijom ili određenom osobom postoje razlozi za sumnju na pranje novca ili financiranje terorizma u zemlji ili inozemstvu, Ured slučajeve, u pisanom obliku, dostavlja na daljnje postupanje i procesuiranje nadležnim državnim tijelima: poglavito Državnom odvjetništvu Republike Hrvatske i/ili MUP-u te nadzornim službama Ministarstva financija i inozemnim uredima (**čl. 59. i čl. 65. Zakona**);
- međuinstitucionalno surađivati u sprječavanju i otkrivanju pranja novca i financiranja terorizma sa svim nadležnim državnim tijelima u RH (DORH, USKOK, MUP, SOA, HNB, HANFA, Porezna uprava, Carinska uprava, Financijski inspektorat, i dr.) (**čl. 58. Zakona**);
- razmjenjivati podatke, informacije i dokumentaciju sa inozemnim financijsko-obavještajnim jedinicama i drugim stranim tijelima i međunarodnim organizacijama nadležnim za sprječavanje pranja novca i financiranja terorizma (**čl. 67. Zakona**);
- preventivno djelovati u području sprječavanja pranja novca i financiranja terorizma uključujući neizravni (administrativni) nadzor i izobrazbu obveznika (banaka, brokera, investicijskih fondova, casina, javnih bilježnika, odvjetnika i drugih), te izobrazbu državnih tijela (**čl. 57. Zakona**).

### 4.2. Analitičko-obavještajni rad Ureda

**Ured je ovlašten započeti analitičku obradu transakcija samo u slučajevima i nakon što mu:**

- **banke ili drugi obveznici u pogledu određene transakcije ili osobe dostave obrazložene razloge za sumnju na pranje novca ili financiranje terorizma,**
- **inozemne financijsko - obavještajne jedinice (inozemni uredi) dostave pisanu zamolbu ili obavijest o sumnjivim transakcijama ili sumnju na pranje novca ili financiranje terorizma,**
- **iznimno, državna tijela, sudovi, pravne osobe s javnim ovlastima i drugi subjekti, dostave pisani prijedlog u kojem su navedene aktivnosti koje jesu ili bi mogle biti povezane s pranjem novca ili financiranjem terorizma, a koje aktivnosti su utvrđene prilikom obavljanja poslova iz djelokruga rada tih tijela.**

### 4.3. Organizacija rada i postupanja Ureda

Ured obavlja temeljne poslove financijsko-obavještajne jedinice kroz Odjel za sumnjive transakcije unutar Službe za financijsko obavještajnu analitiku koji se bave analizama sumnjivih transakcija zaprimljenih od banaka i drugih obveznika i prosljeđivanjem pozitivnih rezultata obrada drugim nadležnim tijelima.

Strategijsku razinu analiziranja zaprimljenih transakcija provodi Odjel za strategijske analize i informacijski sustav analizirajući tipologije i trendove pranja novca i financiranja terorizma.

Odjel za financijske i nefinancijske institucije u okviru Službe za prevenciju i nadzor obveznika "filter" je zaprimljenih transakcija kroz koje provodi najveći dio svog administrativnog nadzora obveznika. Kontakt s obveznicima tom Odjelu je dnevni posao radi pojašnjavanja i usmjeravanja pravilnog postupanja različitih obveznika.

Na međunarodnoj razini, analitičkom podrškom inozemnim financijsko-obavještajnim jedinicama bavi se Odjel za međuinstitucionalnu i međunarodnu suradnju, a koji Odjel također odrađuje i poslove međuinstitucionalne suradnje na strateškoj razini, kroz međuinstitucionalne radne skupine, projekte i slično.

**Za analitičko-obavještajni rad Ured koristi sljedeće baze podataka:**

**a) Interne baze podataka:**

1. baze podataka Ureda
  - a. baza sumnjivih transakcija
  - b. baza gotovinskih transakcija
  - c. baza prijenosa gotovine preko državne granice
  - d. baza predmeta analitičkih obrada transakcija

Sukladno međunarodnim standardima i Zakonu (čl. 58. st. 3.) kao financijsko - obavještajna služba Ured mora imati pravodoban pristup različitim izvorima informacija i bazama podataka:

**b) Eksterne baze podataka:**

1. pristup svim administrativnim i financijskim podacima obveznika
2. pristup podacima i bazama podataka državnih tijela
  - a. informacijski sustav MUP-a
  - b. kriminalističko - obavještajni podaci policije
  - c. informacijski sustav Porezne uprave
  - d. informacijski sustav Carinske uprave
3. javno dostupni izvori
  - a. sudski registar
  - b. Jedinstveni registar računa - FINA
  - c. obrtni registar
  - d. registar udruga
4. komercijalne baze podataka
  - a. Poslovna Hrvatska
  - b. Dun & Bradstreet
  - c. Dow Jones Watchlist
  - d. World Check

Zbog korištenja u svom radu podataka bankovnog, osobnog i obavještajnog karaktera, a koji podaci su klasificirani podaci, jedna od glavnih odrednica u postupanju Ureda je zaštita tajnosti podataka i postupaka. Osim zaštite klasificiranih podataka, u svom korištenju te u prosljeđivanju klasificiranih podataka drugim nadležnim tijelima naglašava se zakonski ograničena uporaba tih podataka - "isključivo u svrhu sprječavanja i otkrivanja pranja novca i financiranja terorizma"(čl. 75. i čl. 77. Zakona).

#### 4.4. Organizacijska shema Ureda

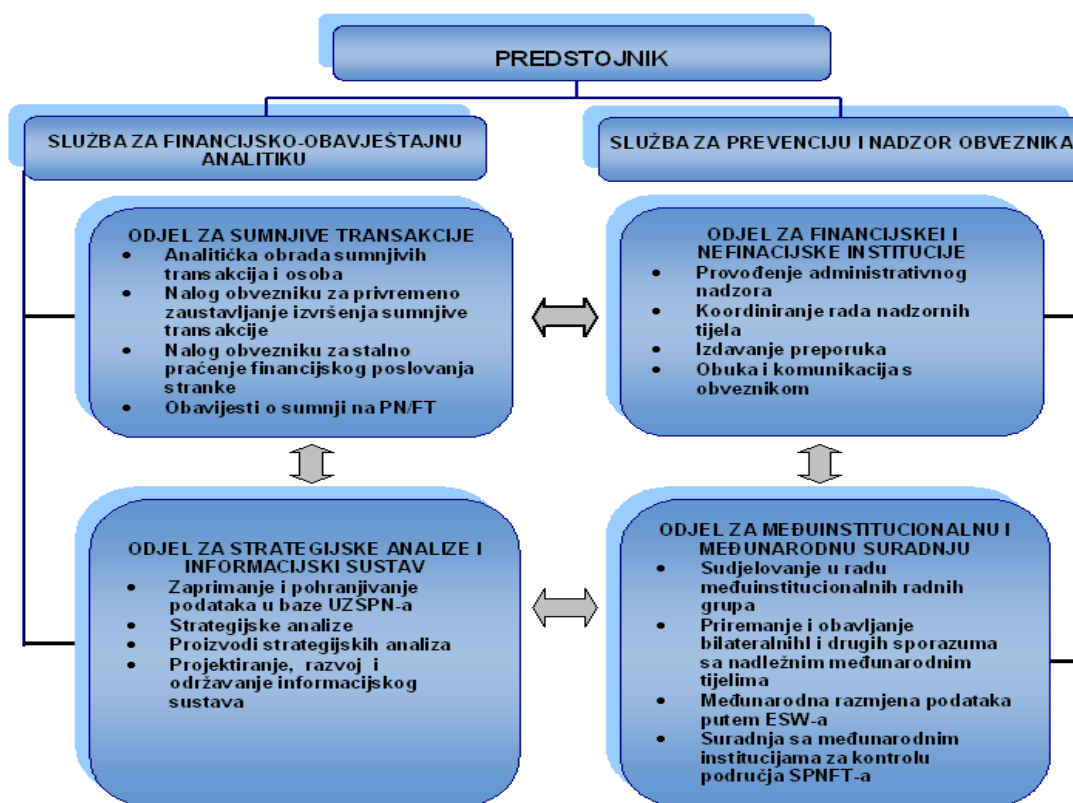

#### 4.5. Kadrovska popunjenost Ureda za sprječavanje pranja novca

U Uredu je na dan 31. prosinca 2016. godine, zajedno s predstojnikom Ureda bilo zaposleno ukupno 21 službenik. Sukladno Sistematizaciji radnih mjesta u Ministarstvu financija u Uredu za sprječavanje pranja novca sistematizirana su ukupno 34 radna mjesta. Uzimajući u obzir broj sistematiziranih radnih mjesta (34) i stvarno zaposlenih službenika (21), proizlazi da je popunjenost radnih mjesta u Uredu na kraju 2016. godine iznosila 61,76% (vidjeti Tablicu 1).

**Tablica 1. Broj i struktura službenika Ureda obzirom na stručnu spremu**

| GODINA | BROJ ZAPOSLENIH | STRUČNA SPREMA        |                        |
|--------|-----------------|-----------------------|------------------------|
|        |                 | VISOKA STRUČNA SPREMA | SREDNJA STRUČNA SPREMA |
| 2016.  | 21              | 17                    | 4                      |

Slijedom podataka iz Tablice br.1. proizlazi da je, na dan 31. prosinca 2016. godine, u Uredu bilo zaposleno sedamnaest (17) službenika s visokom stručnom spremom (81%) ekonomske i pravne struke te četiri (4) službenika sa srednjom stručnom spremom (19%).

#### **4.6. Odnosi s javnošću Ureda za sprječavanje pranja novca**

Ured informira javnost i komunicira s medijima isključivo putem glasnogovornice i putem Službe za informiranje Ministarstva financija. Dio upita dostavljenih Uredu tijekom 2016. godine od strane dnevnog tiska i TV postaja, se odnosio na upite vezano za određene konkretne slučajeve. Ured je u odnosu na takve upite odgovorio da sukladno Zakonu i međunarodnim standardima je obvezan osigurati zaštitu osobnih i drugih financijsko-obavještajnih podataka, te da ne može otkrivati podatke i informacije o konkretnim slučajevima obzirom da su isti označeni odgovarajućim stupnjem tajnosti sukladno odredbama čl. 75. Zakona, Zakona o tajnosti podataka (NN br. 79/07, 86/12) i međunarodnim standardima. Sukladno tomu, Ured nije ovlašten iznositi u javnost informacije, podatke i dokumentaciju u svezi s konkretnim slučajevima na kojima radi ili koje dostavlja na daljnje postupanje drugim nadležnim tijelima u RH ili im financijsko obavještajnim jedinicama.



## **V. RAD UREDA NA PODRUČJU SUMNJIVIH I GOTOVINSKIH TRANSAKCIJA**

## V. RAD UREDA NA PODRUČJU SUMNJIVIH I GOTOVINSKIH TRANSAKCIJA

U okviru Službe za financijsko-obavještajnu analitiku ustanovljena su dva odjela: Odjel za sumnjive transakcije i Odjel za strategijske analize i informacijski sustav. U nastavku dajemo pregled glavnih aktivnosti koje su navedeni Odjeli provodili u 2016. godini.

### 5.1. Zaprimanje obavijesti o sumnjivim transakcijama u 2016. godini

#### 5.1.1. Obveza i rokovi obavješćivanja Ureda o sumnjivim transakcijama

Banke i drugi obveznici iz čl. 4. Zakona su dužni o transakciji za koju znaju ili sumnjaju da je povezana s pranjem novca ili s financiranjem terorizma bez odgode, po mogućnosti prije izvršenja transakcije, obavijestiti Ured i u obavijesti navesti razloge za sumnju na pranje novca odnosno financiranje terorizma (čl. 42. Zakona). Nadležna državna tijela, inozemni uredi (financijsko-obavještajne jedinice drugih država), također mogu obavijestiti Ured o sumnji na pranje novca i financiranje terorizma (čl. 64. i čl. 67. Zakona), kako je prikazano u Tablici 2.

Tablica 2. Broj zaprimljenih obavijesti o sumnjivim transakcijama po obveznicima (prijaviteljima) u 2015. i 2016. godini

| OBVEZNICI - PRIJAVITELJI   | 2015.      |          | 2016.      |          |
|--|------------|----------|------------|----------|
|  | PN         | FT       | PN         | FT       |
| <b>1. KREDITNE INSTITUCIJE</b>   |            |          |            |          |
| BANKE  | 663        | 7        | 771        | 5        |
| STAMBENE ŠTEDIONICE  | 5          |          | 14         |          |
| KREDITNE UNIJE   |            |          | 1          |          |
| <b>KREDITNE INSTITUCIJE: UKUPNO</b>  | <b>668</b> | <b>7</b> | <b>786</b> | <b>5</b> |
| <b>2. TRŽIŠTE KAPITALA</b>   |            |          |            |          |
| DRUŠTVA ZA UPRAVLJANJE OBVEZIM MIROVINSKIM FONDOVIMA                               | 3          |          | 3          |          |
| DRUŠTVA ZA POSLOVANJE FINACIJSKIM INSTRUMENTIMA                                    | 1          |          | 2          |          |
| DRUŠTVA ZA UPRAVLJANJE INVESTICIJSKIM FONDOVIMA                                    | 1          |          | 3          |          |
| <b>TRŽIŠTE KAPITALA: UKUPNO</b>  | <b>5</b>   |          | <b>8</b>   |          |
| <b>3. PRUŽATELJI FINACIJSKIH USLUGA</b>  |            |          |            |          |
| HRVATSKA POŠTA <sup>2</sup>  | 66         |          | 45         |          |
| INSTITUCIJE ZA ELEKTRONIČKI NOVAC  | 1          |          |            |          |
| LEASING DRUŠTVA  | 2          |          |            |          |
| OVLAŠTENI MJENJAČI   | 6          |          | 1          |          |
| DRUŠTVA ZA IZDAVANJE PLATNIH INSTRUMENTATA   | 1          |          | 4          |          |
| OSIGURAVAJUĆA DRUŠTVA  |            |          | 4          |          |
| FINA   |            |          | 1          |          |
| <b>PRUŽATELJI FINACIJSKIH USLUGA: UKUPNO</b>                                       | <b>76</b>  |          | <b>55</b>  |          |
| <b>4. PROFESIONALNE DJELATNOSTI</b>  |            |          |            |          |
| JAVNI BILJEŽNICI   | 11         |          | 5          |          |
| ODVJETNICI   | 2          |          | 4          |          |
| FIZIČKE I PRAVNE OSOBE KOJE OBAVLJAJU RAČUNOVOD.USLUGE I USLUGE POREZNOG SAVJETOV. | 1          |          | 3          |          |
| <b>PROFESIONALNE DJELATNOSTI: UKUPNO</b>   | <b>14</b>  |          | <b>12</b>  |          |

<sup>2</sup> Hrvatska pošta je u 2016.g. obavijestila Ured i o 96 transakcija slanja/primanja novca putem poštanskih uputnica. Od ukupno 45 prijavljenih sumnjivih transakcija od strane Hrvatske pošte 44 sumnjivih transakcija odnosi se na Western Union transakcije.

U 2016.g. Western Union je izravno obavijestio Ured o 142 transakcije.

|  |     |    |      |    |
|--|-----|----|------|----|
| <b>5. DRUŠTVA ZA PROMET PLEMENITIM METALIMA</b>              |     |    | 1    |    |
| <b>OBVEZNICI: UKUPNO</b>                                     | 763 | 7  | 862  | 5  |
| <b>6. DRŽAVNA TIJELA</b>                                     | PN  | FT | PN   | FT |
| MUP  | 48  |    | 52   | 2  |
| USKOK  | 6   |    | 7    |    |
| POREZNA UPRAVA   | 3   |    | 4    |    |
| CARINSKA UPRAVA  | 5   |    | 2    |    |
| NADLEŽNA DRŽAVNA ODVJETNIŠTVA                                | 4   | 1  | 2    |    |
| SIGURNOSNO OBAVJEŠTAJNA AGENCIJA                             | 3   |    | 2    |    |
| FINANCIJSKI INSPEKTORAT                                      | 3   |    | 1    |    |
| MINISTARSTVO FINANCIJA (UZSPN)                               |     |    | 1    |    |
| ŽUPANIJSKI I OPĆINSKI SUD                                    | 3   |    |      |    |
| MF SAMOSTALNI SEKTOR ZA OTKRIVANJE POREZNIH PRIJEVARA        | 3   |    |      |    |
| MINISTARSTVO ZNANOSTI OBRAZOVANJA I ŠPORTA                   | 2   |    |      |    |
| MINISTARSTVO OBRANE  | 1   |    |      |    |
| <b>DRŽAVNA TIJELA: UKUPNO</b>                                | 81  | 1  | 71   | 2  |
| <b>7. FINANCIJSKO OBAVJEŠTAJNE JEDINICE (INOZEMNI UREDI)</b> | PN  | FT | PN   | FT |
| <b>INOZEMNI FOJ UKUPNO:</b>                                  | 115 | 5  | 84   | 6  |
| <b>UKUPNO (1+2+3+4+5+6+7)</b>                                | 959 | 13 | 1017 | 13 |
| <b>SVEUKUPNO</b>   | 972 |    | 1030 |    |

Iz Tablice 2 razvidno je da je tijekom 2016. g. Ured ukupno zaprimio 1030 obavijest o sumnjivim transakcijama (1017 sa sumnjom na pranje novca i 13 sa sumnjom na financiranje terorizma), a od toga: obveznici (banke i dr.) iz čl. 4. Zakona su Uredu prijavili ukupno 867 transakcija sa sumnjom na pranje novca i financiranje terorizma. Sukladno međuinstitucionalnoj suradnji Ured je od drugih nadležnih tijela zaprimio ukupno 73 prijedloga za analitičku obradu sumnjivih transakcija i osoba. Od inozemnih financijsko-obavještajnih jedinica Ured je zaprimio 90 obavijesti sa sumnjom na pranje novca i financiranje terorizma.

## 5.2. Zaprimanje obavijesti o gotovinskim transakcijama u 2016. godini

### 5.2.1. Obveza i rokovi obavješćivanja o gotovinskim transakcijama

Obveznik iz čl. 4. st.1. Zakona je dužan o svakoj transakciji koja se provodi u gotovini u vrijednosti od 200.000,00 kuna i većoj obavijestiti Ured. (čl. 40. Zakona).

Tablica 3. Broj zaprimljenih obavijesti o gotovinskim transakcijama po obveznicima (prijaviteljima) u 2015. i 2016. godini

| OBVEZNICI - PRIJAVITELJI                 | OGT 2015. | OGT 2016. |
|--|-----------|-----------|
| <b>1. KREDITNE INSTITUCIJE</b>           |           |           |
| BANKE                                    | 54095     | 56033     |
| <b>2. KREDITNE UNIJE</b>                 | 350       | 385       |
| <b>3. PRUŽATELJI FINANCIJSKIH USLUGA</b> |           |           |
| OVLAŠTENI MJENJAČI                       | 488       | 441       |
| FINA                                     | 289       | 332       |
| HRVATSKA POŠTA                           | 33        | 41        |
| <b>3. OSTALI NEFINANCIJSKI SEKTOR</b>    |           |           |
| PRIREĐIVAČI IGARA NA SREĆU               | 23        | 57        |
| <b>SVEUKUPNO</b>                         | 55278     | 57289     |

U tijeku 2016. godine Ured je ukupno od obveznika iz čl. 4. Zakona zaprimio 57289 obavijesti o gotovinskim transakcijama, od toga: 56033 obavijesti od kreditnih institucija, 385 obavijesti od kreditnih unija, 814 obavijesti od drugih pružitelja financijskih usluga i 57 obavijesti od priređivača igara na sreću, kako je prikazano u Tablici 3.

### 5.3. Prijenos gotovine u vrijednosti 10.000 EUR-a ili više preko državne granice

#### 5.3.1. Zaprimanje obavijesti o prijenosu gotovine preko državne granice u 2016. godini

Tijela Carinske uprave Republike Hrvatske obavještavaju Ured o svakoj prijavi unošenja ili iznošenja gotovine u domaćoj ili stranoj valuti preko državne granice u kunsnoj protuvrijednosti iznosa od 10.000,00 EUR ili više, neprijavljenom pokušaju prenošenjem gotovine, kao i o svakom prijenosu gdje postoji sumnja u pranje novca ili financiranje terorizma. (čl. 74. Zakona). U Tablici 4. dan je pregled podataka o zaprimljenim obavijestima o prijenosu gotovine preko državne granice kada je fizička osoba/pravna osoba vlasnik gotovine koja se prenosi.

**Tablica 4. Broj zaprimljenih obavijesti o prijenosu gotovine preko državne granice u 2015. i 2016. godini**

| ZAPRIMLJENE OBAVIJESTI O PRIJENOSU GOTOVINE PREKO DRŽAVNE GRANICE |       |       |  |               |       |     |
|---|-------|-------|--|---------------|-------|-----|
|   | 2015. | 2016. |  | 2015.         | 2016. |     |
| ULAZ U RH   | 214   | 288   |  | PRIJAVLJENO   | 259   | 410 |
| IZLAZ IZ RH   | 54    | 131   |  | NEPRIJAVLJENO | 9     | 9   |
| UKUPNO  | 268   | 419   |  | UKUPNO        | 268   | 419 |

| ZAPRIMLJENE OBAVIJESTI O PRIJENOSU GOTOVINE PREKO DRŽAVNE GRANICE SA SUMNJOM NA PRANJE NOVCA |                     |                       |        |                     |                       |        |
|--|---------------------|-----------------------|--------|---------------------|-----------------------|--------|
|  | Prijavljeno u 2015. | Neprijavljeno u 2015. | UKUPNO | Prijavljeno u 2016. | Neprijavljeno u 2016. | UKUPNO |
| ULAZ U RH  | 0                   | 2                     | 2      | 0                   | 0                     | 0      |
| IZLAZ IZ RH  | 0                   | 0                     |        | 0                   | 0                     |        |

## **VI. ANALITIČKO-OBAVJEŠTAJNI RAD UREDA**

## VI. ANALITIČKO-OBAVJEŠTAJNI RAD UREDA

### 6.1. Ključni pokazatelji o radu Ureda u 2016. godini

Rezultati rada Ureda verificiraju se putem ključnih statističkih pokazatelja o radu Ureda: broj otvorenih predmeta, broj blokada sumnjivih transakcija i broj slučajeva predanih nadležnim tijelima na daljnje postupanje, usporedba ključnih pokazatelja sa pokazateljima iz 2016. godini (kako je prikazano u Tablici 5.), te procjene rada Ureda od strane relevantnih međunarodnih institucija.

Tablica 5. Ključni pokazatelji o radu Ureda u 2016. godini

| KLJUČNI POKAZATELJI O RADU UREDA   |   | 2015.               | 2016.               |
|--|---|---------------------|---------------------|
| BROJ OTVORENIH PREDMETA SA SUMNJOM NA PRANJE NOVCA I FINANCIRANJE TERORIZMA  |   | 464                 | 472                 |
| BROJ SLUČAJEVA PROSLIJEĐENIH NADLEŽNIM TIJELIMA I INOZEMNIM UREDIMA NA DALJNJE POSTUPANJE I PROCESUIRANJE          |   | 283                 | 329                 |
| Vrsta informacije u prosljeđenim slučajevima   | BROJ SLUČAJEVA SA SUMNJOM NA PRANJE NOVCA             | 273                 | 317                 |
|  | BROJ SLUČAJEVA SA SUMNJOM NA FINANCIRANJE TERORIZMA   | 10                  | 12                  |
|  | BROJ DOPUNA U SLUČAJEVIMA PRANJA NOVCA I FINANCIRANJA | 106                 | 75                  |
|  | UKUPAN BROJ IZVJEŠĆA O ANALITIČKIM OBRADAMA           | 389                 | 404                 |
| BROJ ANALIZIRANIH I ANALITIČKI OBRADENIH TRANSAKCIJA U SLUČAJEVIMA DOSTAVLJENIM NADLEŽNIM TIJELIMA                 |   | 8139                | 9082                |
| BROJ SUDIONIKA FIZIČKIH I PRAVNIH OSOBA U ANALIZIRANIM TRANSAKCIJAMA U SLUČAJEVIMA DOSTAVLJENIM NADLEŽNIM TIJELIMA |   | 1234                | 1544                |
| BROJ IZDANIH NALOGA BANKAMA ZA ODGODOM OBAVLJANJA SUMNJIVIH TRANSAKCIJA ZA 72 SATA                                 |   | 54                  | 83                  |
| UKUPNA VRIJEDNOST SUMNJIVIH TRANSAKCIJA ČIJE JE OBAVLJANJE PRIVREMENO ODGOĐENO PO NALOGU UREDA                     |   | 76.593.510,00<br>KN | 63.451.556,57<br>KN |
| BROJ IZDANIH NALOGA BANKAMA ZA STALNO PRAĆENJE FINACIJSKOG POSLOVANJA STRANKE                                      |   | 64                  | 70                  |

Tablica 6. Broj otvorenih predmeta (analitičkih obrada) u 2016. godini

| OBVEZNICI - PRIJAVITELJI  | OTVORENI PREDMETI |           |            |           |
|---|-------------------|-----------|------------|-----------|
|   | 2015.             |           | 2016.      |           |
| <b>1.KREDITNE INSTITUCIJE</b>   | PN                | FT        | PN         | FT        |
| BANKE   | 229               | 5         | 283        | 1         |
| STAMBENE ŠTEDIONICE   | 4                 |           | 5          |           |
| <b>KREDITNE INSTITUCIJE: UKUPNO</b>   | <b>233</b>        | <b>5</b>  | <b>288</b> | <b>1</b>  |
| <b>2.TRŽIŠTE KAPITALA</b>   | PN                | FT        | PN         | FT        |
| DRUŠTVA ZA UPRAVLJANJE OBVEZNIM MIROVINSKIM FONDOVIMA                           |                   |           | 3          |           |
| DRUŠTVA ZA POSLOVE S FINACIJSKIM INSTRUMENTIMA                                  |                   |           | 2          |           |
| DRUŠTVA ZA UPRAVLJANJE INVESTICIJSKIM FONDOVIMA                                 |                   |           | 1          |           |
| <b>TRŽIŠTE KAPITALA: UKUPNO</b>   |                   |           | <b>6</b>   |           |
| <b>3.PRUŽATELJI FINACIJSKIH USLUGA</b>  | PN                | FT        | PN         | FT        |
| OVLAŠTENI MJENJAČI  | 7                 |           | 1          |           |
| HRVATSKA POŠTA  |                   |           | 1          | 1         |
| FINA  | 2                 |           | 2          |           |
| OSIGURAVAJUĆA DRUŠTVA   | 1                 |           | 1          |           |
| INSTITUCIJE ZA ELEKTRONIČKI NOVAC   | 1                 |           |            |           |
| <b>PRUŽATELJI FINACIJSKIH USLUGA: UKUPNO</b>                                    | <b>11</b>         |           | <b>5</b>   | <b>1</b>  |
| <b>4. PROFESIONALNE DJELATNOSTI</b>   | PN                | FT        | PN         | FT        |
| JAVNI BILJEŽNICI  | 8                 |           | 2          |           |
| ODVJETNICI  | 1                 | 1         | 2          |           |
| FIZIČKE I PRAVNE OSOBE KOJE OBAVLJAJU RAČUNOV. USLUGE I USLUGE POREZNOG SAVJET. |                   |           | 1          |           |
| <b>PROFESIONALNE DJELATNOSTI: UKUPNO</b>  | <b>9</b>          | <b>1</b>  | <b>5</b>   |           |
| <b>OBVEZNICI: UKUPNO</b>  | <b>253</b>        | <b>6</b>  | <b>304</b> | <b>2</b>  |
| <b>5.DRŽAVNA TIJELA</b>   | PN                | FT        | PN         | FT        |
| MUP   | 48                |           | 52         | 2         |
| NADLEŽNA DRŽAVNA ODVJETNIŠTVA   | 4                 | 1         | 2          |           |
| USKOK   | 6                 |           | 7          |           |
| POREZNA UPRAVA  | 3                 |           | 4          |           |
| MINISTRATVO FINACIJA  |                   |           | 1          |           |
| SIGURNOSNO OBAVJEŠTAJNA AGENCIJA  | 3                 |           | 2          |           |
| FINACIJSKI INSPEKTORAT  | 3                 |           | 1          |           |
| CARINSKA UPRAVA***  | 3                 |           | 2          |           |
| MINISTARSTVO ZNANOSTI OBRAZOVANJA I ŠPORTA                                      | 2                 |           |            |           |
| ŽUPANIJSKI I OPĆINSKI SUD   | 3                 |           |            |           |
| MFSAMOSTALNI SEKTOR ZA OTKRIVANJE POREZNIH PRIJEVARA                            | 3                 |           |            |           |
| MINISTARSTVO OBRANE   | 1                 |           |            |           |
| <b>DRŽAVNA TIJELA: UKUPNO</b>   | <b>79</b>         | <b>1</b>  | <b>71</b>  | <b>2</b>  |
| <b>6. DRUGI ((UZSPN, ANONIMNA PRIJ.))</b>                                       | <b>5</b>          |           | <b>3</b>   |           |
| <b>7.FINACIJSKO OBAVJEŠTAJNE JEDINICE (INOZEMNI UREDI)</b>                      | PN                | FT        | PN         | FT        |
| INOZEMNE FINACIJSKO OBAVJEŠTAJNE JEDINICE                                       | 115               | 5         | 84         | 6         |
| <b>INOZEMNI FOJ: UKUPNO</b>   | <b>115</b>        | <b>5</b>  | <b>84</b>  | <b>6</b>  |
| <b>UKUPNO(1-7)</b>  | <b>452</b>        | <b>12</b> | <b>462</b> | <b>10</b> |
| <b>SVEUKUPNO</b>  | <b>464</b>        |           | <b>472</b> |           |

Ured je u 2016. godini otvorio ukupno 472 predmeta (462 predmeta sa sumnjom na pranje novca i 10 predmeta sa sumnjom na financiranje terorizma) od kojih je 306 otvoreno na temelju prijavljenih sumnjivih transakcija od banaka i drugih obveznika i čl. 4. Zakona (265 predmeta na temelju prijavljenih sumnjivih transakcija u 2016. godini i 41 predmeta na temelju prijavljenih sumnjivih transakcija iz predhodne godine), 163 predmet otvoren je na temelju zaprimljenih prijedloga državnih tijela za analitičku obradu transakcija sa sumnjom na pranje novca i financiranje terorizma te po zamolbama inozemnih financijsko-obavještajnih jedinica sa sumnjom na pranje novca i financiranje terorizma i 3 predmeta temeljem drugih izvora kako je prikazano u Tablici 6.

Vežano za sumnjive transakcije zaprimljene od strane zakonskih obveznika iz članka 4. Zakona (banke i drugi) tijekom 2016. godine (vidjeti Tablicu 2. str. 26/27) Ured je do zaključno s 31.12.2016. godine postupio kako slijedi:

- 265 (30,60%) sumnjivih transakcija zaprimljenih od zakonskih obveznika (banke i drugi) iniciralo je novu analitičku obradu, odnosno novi analitički predmet,
- 446 (51,40%) sumnjivih transakcija zaprimljenih od strane zakonskih obveznika (banke i drugi) je analitički obavještajno obrađeno u okviru već postojećih analitičkih obrada odnosno već ranije otvorenih analitičkih predmeta.
- 156 (18,00%) sumnjivih transakcija zaprimljenih od zakonskih obveznika (banke i drugi) je u predanalitičkoj obradi.

## **6.2. Analitičko obavještajne obrade sumnjivih transakcija sa sumnjom na pranje novca i financiranje terorizma u 2016. godini**

Ured je ovlašten započeti analitičku obradu transakcija i otvoriti predmet nakon što od obveznika (banka i dr.) zaprimi obavijest o sumnjivoj transakciji, pisanu zamolbu ili obavijest o sumnji na pranje novca ili financiranje terorizma od strane financijsko-obavještajne jedinice, te iznimno kad od državnih tijela zaprimi pisanu obavijest o sumnji na pranje novca i financiranje terorizma ili obrazloženi pisani prijedlog za analitičku obradu (čl. 59. i 64. Zakona) kako je prikazano u Tablici 6. Analitička obrada podrazumijeva analizu zaprimljenih financijskih i dr. podataka i pribavljanje i analizu podataka od obveznika, državnih tijela i inozemnih financijsko-obavještajnih jedinica sukladno poropisanim procedurama kako je prikazano u Dijagramu (vidjeti Prilog 1).

## **6.3. Slučajevi dostavljeni od strane Ureda nadležnim tijelima i inozemnim financijsko – obavještajnim jedinicama radi daljnjeg postupanja i procesuiranja zbog sumnje na pranje novca i financiranje terorizma**

Kada Ured na temelju analitičke obrade podataka, informacija i dokumentacije koje prikupi u skladu sa Zakonom ocijeni da u vezi s transakcijom ili određenom osobom postoje razlozi za sumnju na pranje novca ili financiranje terorizma u zemlji ili inozemstvu, o tome u pisanom obliku, sa svom potrebnom dokumentacijom, obavještava nadležna državna tijela ili inozemne financijsko-obavještajne jedinice sukladno odredbama članka 65. Zakona.

Nakon analitičke obrade sumnjivih transakcija Ured je 2016. godine u 329 slučaja ocijenio da postoji određena sumnja na pranje novca ili financiranje terorizma te o istome obavijestio nadležna državna tijela: od toga u 317 slučaja sa sumnjom na pranje novca i 12 slučaja sa sumnjom na financiranje terorizma, kako je prikazano u Tablici 7 i Grafikonu 2.

**Naglašavamo da su slučajevi koje je Ured proslijedio na daljnje postupanje nadležnim državnim tijelima i inozemnim financijsko-obavještajnim jedinicama sa sumnjom na pranje novca i financiranje terorizma predmet daljnjih postupaka tijela nadzora i kaznenog progona (provođenje financijskih istraga, kriminalističkih obrada i kaznenog postupka) u cilju utvrđivanja nezakonitog karaktera sredstava analiziranih u sumnjivim transakcijama. Tek se donošenjem pravomoćne sudske presude za kazneno djelo pranja novca potvrđuje nezakonitost sredstava i ista trajno oduzimaju.**



Tablica 7. Broj slučajeva dostavljenih nadležnim tijelima u 2016. godini

| NADLEŽNO TIJELO                           | BROJ DOSTAVLJENIH SLUČAJEVA U 2016. GODINI |    |
|---|--|----|
|   | PN   | FT |
| INOZEMNE FINACIJSKO-OBAVJEŠTAJNE JEDINICE | 96   |    |
| MUP                                       | 75   | 2  |
| POREZNA UPRAVA                            | 74   |    |
| DORH                                      | 52   |    |
| FINACIJSKI INSPEKTORAT                    | 8  |    |
| USKOK                                     | 6  |    |
| SOA                                       | 6  | 10 |
| UKUPNO                                    | 317  | 12 |

Grafikon 2. Broj slučajeva dostavljenih od strane Ureda nadležnim tijelima u 2016. godini

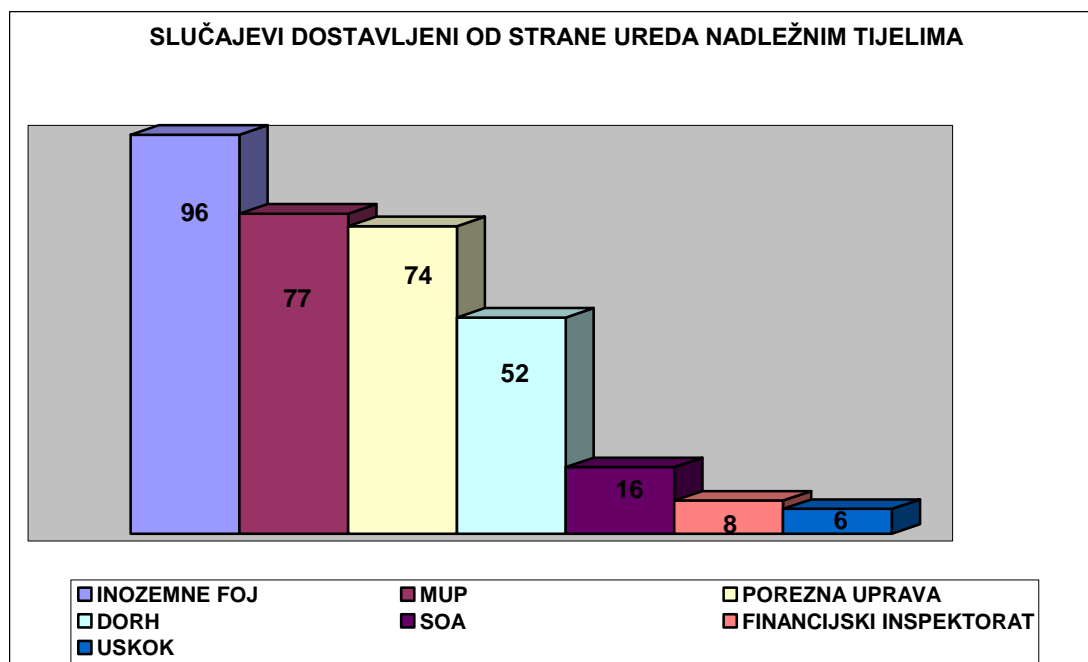

### 6.3.1. Primatelji analitičkih izvješća u 2016. godini

U okviru 329 slučaja dostavljenih nadležnim tijelima na daljnje postupanje (vidjeti Tablicu 7. i Grafikon 2.), Ured je nadležnim tijelima dostavio ukupno 404 izvješća o analitičko-obavještajnoj obradi sumnjivih transakcija i osoba uključujući i 75 dopuna, od toga 390 izvješća odnosi se na sumnju na pranje novca, a 14 izvješća odnosi se na sumnju na financiranje terorizma, kako je prikazano u Tablici 8.

Tablica 8. Primatelji analitičkih izvješća u 2016. godini

| * PRIMATELJI PROSLIJEĐENIH<br>ANALITIČKIH IZVJEŠĆA       | 2015. |    | 2016. |    |
|--|-------|----|-------|----|
|  | PN    | FT | PN    | FT |
| PRIMATELJ*   |       |    |       |    |
| POLICIJA   | 102   | 6  | 89    | 3  |
| NADLEŽNA DRŽAVNA ODVJETNIŠTVA                            | 97    | 1  | 90    |    |
| POREZNA UPRAVA   | 48    |    | 79    |    |
| USKOK  | 39    |    | 17    |    |
| FINANCIJSKI INSPEKTORAT                                  | 11    |    | 8     |    |
| SIGURNOSNO OBAVJEŠTAJNA AGENCIJA                         | 4     | 15 | 6     | 11 |
| MF SAMOSTALNI SEKTOR ZA OTKRIVANJE POREZNIH<br>PRIJEVARA | 3     |    |       |    |
| MINISTARSTVO OBRANE                                      | 1     |    |       |    |
| DRŽAVNA TIJELA UKUPNO                                    | 305   | 22 | 289   | 14 |
| INOZEMNE FINANCIJSKO OBAVJEŠTAJNE JEDINICE               |       |    |       |    |
| FOJ: ČLANICE EU  | 48    |    | 90    |    |
| OSTALE FOJ   | 14    |    | 11    |    |
| INOZEMNE FINANCIJSKO OBAVJEŠTAJNE JEDINICE<br>UKUPNO     | 62    |    | 101   |    |
| UKUPNO   | 367   | 22 | 390   | 14 |
| SVEUKUPNO  | 389   |    | 404   |    |

\* PRIMATELJI - slučajevi se proslijeđuju nadležnom tijelu na daljnji postupak, uz kopiju DORH-u, a po potrebi i na znanje i drugim tijelima.

Broj izvješća proslijeđeni nadležnim tijelima i inozemnim uredima na daljnje postupanje i procesuiranje u 2016.g.

| BROJ IZVJEŠĆA PROSLIJEĐENI<br>NADLEŽNIM TIJELIMA I INOZEMNIM<br>UREDIMA NA DALJNJE POSTUPANJE<br>I PROCESUIRANJE U 2016.G. | BROJ<br>IZVEŠĆA | BROJ<br>TRANSAK. | BROJ<br>PRAVNIH<br>OSOBA | BROJ<br>FIZIČKIH<br>OSOBA |
|--|-----------------|------------------|--------------------------|---------------------------|
| FOJ (INOZEMNE FINANCIJSKO<br>OBAVJEŠTAJNE JEDINICE)  | 101             | 1030             | 91                       | 355                       |
| MUP  | 92              | 1146             | 106                      | 267                       |
| DORH   | 90              | 1890             | 103                      | 169                       |
| POREZNA UPRAVA   | 79              | 4639             | 139                      | 321                       |
| USKOK  | 17              | 148              | 60                       | 34                        |
| SOA  | 17              | 87               | 22                       | 47                        |
| FINANCIJSKI INSPEKTORAT  | 8               | 553              | 12                       | 17                        |
| UKUPNO   | 404             | 9493             | 533                      | 1210                      |

#### 6.4. Analitičko-obavještajni rad Ureda: primjena specifičnih mjera

##### 6.4.1. Nalog banci za privremeno zaustavljanje izvršenja sumnjive transakcije

Nakon što banka prijavi sumnjivu transakciju prije njenog izvršenja, i ako je potrebno poduzeti hitne radnje da bi se provjerili podaci o sumnjivoj transakciji ili osobi ili ako Ured ocijeni da postoje razlozi za sumnju da je transakcija ili osoba povezana s pranjem novca ili financiranjem terorizma, **Ured može pisanim nalogom naložiti obvezniku (banci i dr.) privremeno zaustavljanje izvršenja sumnjive transakcije najviše za 72 sata. Ured je dužan o tome odmah obavijestiti nadležno državno odvjetništvo RH (čl. 60 Zakona).**

Sukladno tomu Ured je temeljem čl. 60 Zakona u 2016. godini izdao ukupno 83 naloga bankama za privremeno zaustavljanje izvršenja sumnjive transakcije, a temeljem čl. 72 Zakona Ured je uputio 1 prijedlog inozemnim financijsko-obavještajnim jedinicama za privremenu odgodu izvršenja transakcija u inozemstvu, a kako je prikazano u Tablici 9.

**Tablica 9. Nalozi za privremeno zaustavljanje izvršenja sumnjive transakcije u 2016. godini**

| <b>NALOZI ZA PRIVREMENO ZAUSTAVLJANJE<br/>IZVRŠENJA SUMNJIVE TRANSAKCIJE</b> | <b>01.01. – 31.12.2016.</b> |
|--|-----------------------------|
| <b>BROJ IZDANIH NALOGA BANKAMA</b>   | <b>83</b>                   |
| <b>BROJ FIZIČKIH/PRAVNIH OSOBA U NALOZIMA</b>                                | <b>100</b>                  |
| <b>BROJ BANAKA</b>   | <b>13</b>                   |
| <b>BROJ RAČUNA U NALOZIMA</b>  | <b>141</b>                  |
| <b>VRIJEDNOST U HRK</b>  | <b>63.451.556,57 HRK</b>    |

Broj izdanih naloga za privremeno zaustavljanje izvršenja sumnjive transakcije u 2016. godini povećao se za 29 naloga (vidjeti Tablicu 5. str.30) odnosno 53,70 % u odnosu na 2015. godinu. U 2015. godini ukupno su izdana 54 naloga za privremeno zaustavljanje izvršenja sumnjive transakcije. Povećanje broja naloga za privremeno zaustavljanje izvršenja sumnjive transakcije u 2016.g u odnosu na 2015. godini najvećim djelom proizlazi iz povećanja broja izdanih naloga za privremeno zaustavljanje izvršenja sumnjivih transakcija za koje je postojala sumnja da uključuju sredstva proizašla iz nezakonitih aktivnosti (računalne prijevare) u 2016. godini u odnosu na 2015. godinu. U 2016. godini izdano je ukupno 34 naloga za privremeno zaustavljanje izvršenja sumnjivih transakcija za koje je postojala sumnja da uključuju sredstva proizašla iz nezakonitih aktivnosti -računalne prijevare a u 2015. godini izdano je ukupno 14 naloga.

##### 6.4.2. Nalog banci za stalno praćenje financijskog poslovanja stranke

Tijekom analitičke obrade Ured može naložiti obvezniku (banci i dr.) (kako je prikazano u Tablici 10.) stalno praćenje financijskog poslovanja stranke u vezi s kojom postoje razlozi za sumnju na pranje novca ili financiranje terorizma ili druge osobe za koju je moguće osnovano zaključiti da je pomagala ili sudjelovala u transakcijama ili poslovima osobe u vezi s kojom sumnja postoji. Banka redovito obavještava Ured o transakcijama ili poslovima koje kod obveznika izvrše ili imaju namjeru izvršiti navedene osobe. Provođenje mjera može trajati najviše tri mjeseca, a u opravdanim slučajevima trajanje mjera može se produžiti svaki puta za još jedan mjesec, s time što provođenje mjera ukupno može trajati najdulje šest mjeseci (čl. 62 Zakona).

**Tablica 10. Nalog za stalno praćenje financijskog poslovanja stranke u 2016. godini**

| <b>NALOZI ZA PRAĆENJE FINANCIJSKOG POSLOVANJA STRANAKA</b> | <b>01.01. – 31.12.2016.</b> |
|--|-----------------------------|
| <b>BROJ IZDANIH NALOGA</b>                                 | <b>70</b>                   |
| <b>BROJ FIZIČKIH/PRAVNIH OSOBA U NALOZIMA</b>              | <b>42</b>                   |
| <b>BROJ BANAKA U NALOZIMA</b>                              | <b>15</b>                   |
| <b>BROJ RAČUNA U NALOZIMA</b>                              | <b>95</b>                   |

**6.5. Međuinstitucionalna operativna suradnja Ureda i nadzornih tijela te tijela progona u 2016. godini**

Kada prilikom obavljanja poslova iz svoga djelokruga rada nadležna državna tijela (DORH, USKOK, MUP, SOA i sudovi), nadzorna tijela (HNB, HANFA, Financijski inspektorat, Porezna uprava i Carinska uprava), kao i druga državna tijela utvrde sumnju na aktivnosti koje jesu ili bi mogle biti povezane s pranjem novca ili financiranjem terorizma, dužni su o tome bez odgode u pisanom obliku obavijestiti Ured sukladno čl. 58. i 64. Zakona.

Na operativnoj razini međuinstitucionalna suradnja Ureda i drugih nadležnih državnih tijela (prije svega policije, državnog odvjetništva, USKOK-a, SOA-e i Financijskog inspektorata) svakodnevna je. Očituje se kroz "ad hoc" radne sastanke, stalne telefonske koordinacijske kontakte te dnevnu korespondenciju na dvije operativne razine: pribavljanje i razmjena potrebnih ili raspoloživih podataka s jedne strane te iniciranje ili dostavljanje rezultata analitičke obrade nadležnim tijelima, s druge strane.

Dakle Ured i na inicijativu drugih državnih tijela započinje analitičku obradu sumnjivih transakcija i aktivnosti vezanih za istraživanje financijskog aspekta najtežih kaznenih djela, a kao rezultat suradnje, u 2016. god. Ured je otvorio ukupno 73 predmeta sa sumnjom na pranje novca i financiranje terorizma na prijedlog i u suradnji sa nadležnim državnim tijelima kako je prikazano u Tablici 11. i Grafikonu 3.:

**Tablica 11. Obavješćivanje Ureda o sumnji na PN/FT od strane nadležnih tijela**

| <b>OBAVJEŠĆIVANJE UREDA O SUMNJI NA PN/FT</b> | <b>2016.</b> |
|---|--------------|
| <b>MUP</b>                                    | <b>54</b>    |
| <b>USKOK</b>                                  | <b>7</b>     |
| <b>POREZNA UPRAVA</b>                         | <b>4</b>     |
| <b>SOA</b>                                    | <b>2</b>     |
| <b>DORH</b>                                   | <b>2</b>     |
| <b>CARINSKA UPRAVA</b>                        | <b>2</b>     |
| <b>MINISTARSTVO FINANCIJA (UZSPN)</b>         | <b>1</b>     |
| <b>FINANCIJSKI IMSPEKTORAT</b>                | <b>1</b>     |
| <b>UKUPNO</b>                                 | <b>73</b>    |

**Grafikon 3. Obavješćivanje Ureda o sumnji na PN/FT od strane nadležnih tijela**

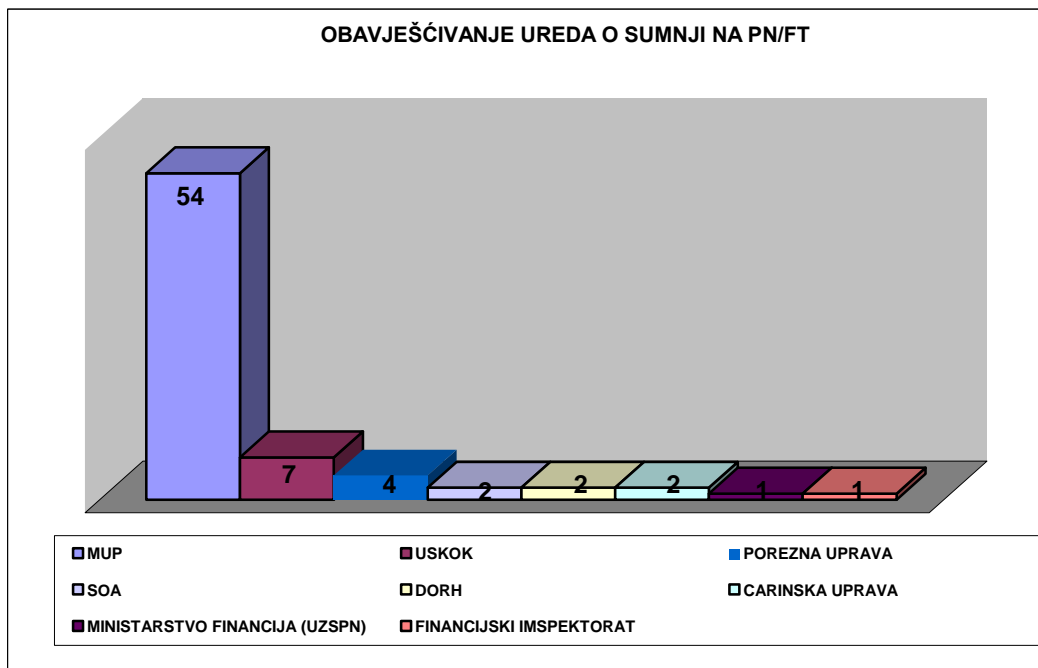

U okviru međuinstitucionalne suradnje temeljem pisanih prijedloga za analitičkom obradom sumnjivih transakcija i osoba Ured je analitički obrađivao sumnjive transakcije vezane za: sumnjive transakcije povezane s računalnim prijevarama, sumnjive transakcije povezane sa zlouporabom opojnih droga kao predikatnim kaznenim djelom, sumnjive transakcije povezane sa gospodarskim kriminalitetom i koruptivnim kaznenim djelima.

Dakle, u navedenom razdoblju, Ured je od ukupno **otvorena 472 predmeta, otvorio 73 predmeta** na inicijativu drugih nadležnih tijela (nadzornih tijela, tijela progona i dr.), a što potvrđuje veoma dobru interaktivnu međuinstitucionalnu suradnju Ureda i drugih nadležnih tijela iz sustava suzbijanja pranja novca i financiranja terorizma, a posredno to znači i dobru suradnju u borbi protiv korupcije.

### 6.5.1. Slučajevi koruptivnog karaktera povezani s pranjem novca u 2016. godini

Polazeći od ključnih pokazatelja o radu Ureda kroz aktivnosti koje su primarno usmjerene na sprječavanje i otkrivanje pranja novca i financiranja terorizma, a posredno i na sprječavanje i otkrivanje korupcije, prikazuju se aktivnosti postupanja Ureda u provođenju analitičkih obrada sumnjivih transakcija uključujući i obrade koje uz sumnjive transakcije povezuju i sumnju u kaznena djela koruptivne naravi iz kataloga USKOK-a i linije rada gospodarskog kriminaliteta MUP-a.

Dakle, Ured kontinuirano međuinstitucionalno surađuje i sudjeluje, unutar svojih zakonskih ovlasti, u većem broju predmeta DORH-a, USKOK-a i policijskih izvoda koruptivnih kriminalnih aktivnosti vezanih za zlouporabu javnih ovlasti radi ostvarivanja privatnih probitaka. Ured može potvrditi svoj rad na većini slučajeva organiziranog kriminaliteta i korupcije i drugih teških oblika kaznenih djela vezanih za pranje novca o kojima su ranije druga nadležna državna tijela izvijestila medije i javnost.

U navedenom razdoblju Ured je u 4 slučaja sa sumnjom na pranje novca povezanih sa koruptivnim kaznenim djelima dostavio nadležnim tijelima na daljnje postupanje. U okviru ovih slučajeva Ured je sastavio 5 izvješća u kojima je analitički obradio 11 transakcija vezanih za ukupno 19 osoba (9 fizičkih i 10 pravnih osoba). Ukupna vrijednost analiziranih transakcija sa sumnjom

na koruptivne radnje povezane s pranjem novca u navedenim izvješćima iznosi cca 4 milijuna kuna.

## 6.6. Međunarodna suradnja Ureda: međunarodna razmjena podataka u 2016. godini

Međunarodna suradnja Ureda, odnosi se na suradnju između Ureda i inozemnih financijsko-obavještajnih jedinica vezano za razmjenu relevantnih podataka, informacija i dokumentacije na zamolbu Ureda inozemnoj financijsko-obavještajnoj jedinici, na zamolbu inozemne financijsko-obavještajne jedinice Uredu te na vlastitu inicijativu (spontano) inozemnoj financijsko-obavještajnoj jedinici, a u svrhu sprječavanja pranja novca i financiranja terorizma (čl. 67 Zakona)

- Ured je tijekom 2016. godine poslao 108 upita u 31 državu u svrhu pribavljanja podataka iz inozemstva potrebnih za otkrivanje pranja novca i financiranja terorizma, a zaprimio 113 upita iz 35 država, također u svrhu razmjene podataka vezanih za otkrivanje pranja novca i financiranje terorizma, kako je prikazano u Tablici 12. i Grafikonu 4.

Tablica 12. Međunarodna razmjena podataka u 2016. godini

| 01.01.2016. – 31.12.2016.   | BROJ ZAMOLBI | DRŽAVE |
|---|--------------|--------|
| ZAMOLBE FINACIJSKO OBAVJEŠTAJNE JEDINICE RH PREMA INOZEMNIM FINACIJSKO OBAVJEŠTAJNIM JEDINICAMA | 108          | 31     |
| ZAMOLBE INOZEMNIH FINACIJSKO OBAVJEŠTAJNIH JEDINICA PREMA FINACIJSKOJ OBAVJEŠTAJNOJ JEDINICI RH | 113          | 35     |

Grafikon 4. Međunarodna razmjena podataka u 2016. godini

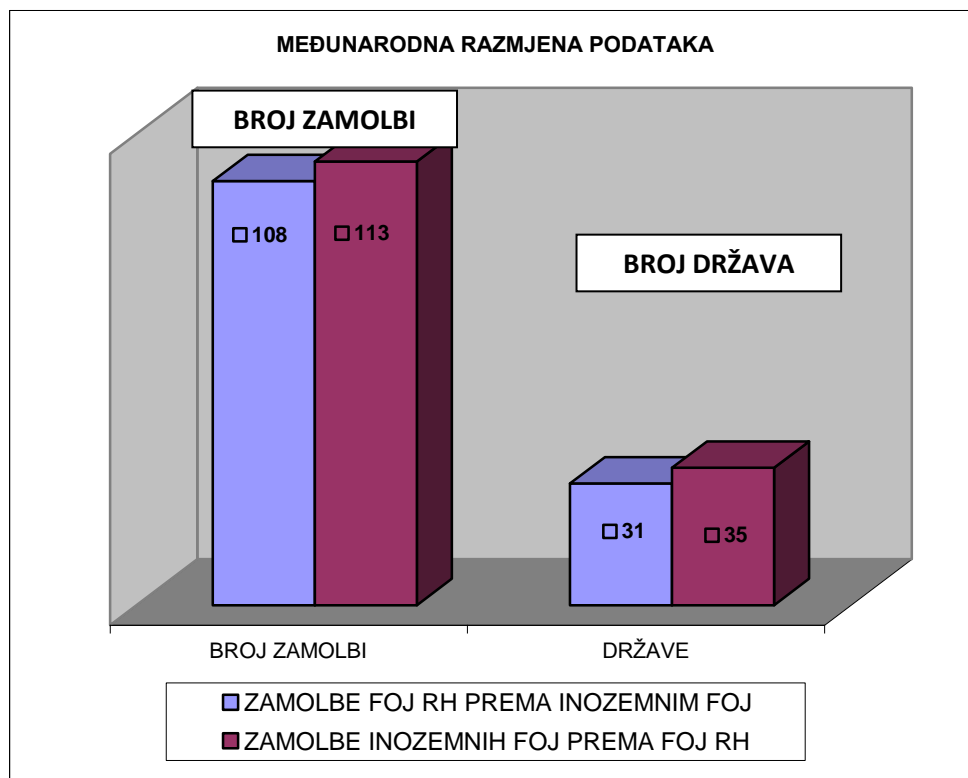

### 6.6.1. Međunarodna suradnja Ureda: Međunarodna razmjena podataka po kontinentima

Međunarodna suradnja Ureda odvija se prije svega unutar međunarodne Egmont grupe financijsko obavještajnih jedinica (kako je prikazano u Tablici 13.)

**Tablica 13. Prikaz međunarodne suradnje Ureda po kontinentima sa inozemnim financijsko-obavještajnim jedinicama (FOJ) u 2016. godini**

| FINANCIJSKO – OBAVJEŠTAJNE JEDINICE IZ EUROPE |   |                        |   |                        |
|---|---|------------------------|---|------------------------|
|   | ZAMOLBE UREDA PREMA INOZEMNIM FOJ - UREDIMA |                        | ZAMOLBE INOZEMNIH FOJ – UREDA PREMA UREDU |                        |
|   | ZAMOLBE ZA DOSTAVOM PODATAKA                | UKUPNA KORESPONDENCIJA | ZAMOLBE ZA DOSTAVOM PODATAKA              | UKUPNA KORESPONDENCIJA |
| FIU AUSTRIA                                   | 5   | 9                      | 1   | 14                     |
| FIU BELGIUM                                   |   | 3                      | 4   | 5                      |
| FIU BOSNA I HERCEGOVINA                       | 2   | 25                     | 12  | 20                     |
| FIU BULGARIA                                  |   | 4                      | 2   | 3                      |
| FIU CYPRUS                                    | 2   | 4                      |   | 4                      |
| FIU CZECH REPUBLIC                            | 4   | 8                      | 1   | 15                     |
| FIU ESTONIA                                   | 1   | 4                      | 1   | 4                      |
| FIU FRANCE                                    | 2   | 12                     | 2   | 6                      |
| FIU GERMANY                                   | 5   | 16                     | 4   | 23                     |
| FIU GIBRALTAR                                 |   | 1                      | 1   | 1                      |
| FIU GUERNSEY                                  | 1   | 1                      |   | 3                      |
| FIU HUNGARY                                   | 2   | 17                     | 5   | 12                     |
| FIU ITALY                                     | 15  | 116                    | 5   | 150                    |
| FIU LATVIA                                    | 2   | 4                      |   | 2                      |
| FIU LIECHTENSTEIN                             |   | 4                      | 1   | 4                      |
| FIU LITHUANIA                                 |   | 1                      |   |                        |
| FIU LUXEMBOURG                                |   | 2                      | 1   | 4                      |
| FIU MACEDONIA                                 | 1   | 3                      | 2   | 4                      |
| FIU MALTA                                     | 3   | 4                      |   | 5                      |
| FIU MONTENEGRO                                | 3   | 3                      | 2   | 3                      |
| FIU NETHERLANDS                               | 1   | 9                      | 5   | 11                     |
| FIU PORTUGAL                                  |   | 1                      | 1   | 1                      |
| FIU ROMANIA                                   | 7   | 14                     |   | 13                     |
| FIU RUSSIA                                    | 11  | 21                     | 2   | 19                     |
| FIU SAN MARINO                                | 1   | 2                      |   | 2                      |
| FIU SERBIA                                    | 3   | 13                     | 5   | 15                     |
| FIU SLOVAKIA                                  | 4   | 6                      | 2   | 7                      |
| FIU SLOVENIA                                  | 8   | 54                     | 30  | 59                     |
| FIU SPAIN                                     | 2   | 7                      |   | 5                      |
| FIU SWITZERLAND                               | 3   | 11                     | 5   | 12                     |
| FIU UKRAINE                                   | 2   | 5                      | 3   | 6                      |
| FIU UNITED KINGDOM                            | 3   | 9                      | 3   | 6                      |

| AMERIKA                    |   |                        |   |                        |
|----------------------------|---|------------------------|---|------------------------|
|                            | ZAMOLBE UREDA PREMA INOZEMNIM FOJ - UREDIMA |                        | ZAMOLBE INOZEMNIH FOJ – UREDA PREMA HRVATSKOM UREDU |                        |
|                            | ZAMOLBE ZA DOSTAVOM PODATAKA                | UKUPNA KORESPONDENCIJA | ZAMOLBE ZA DOSTAVOM PODATAKA                        | UKUPNA KORESPONDENCIJA |
| FIU BELIZE                 | 1   | 1                      |   |                        |
| FIU BRITISH VIRGIN ISLANDS | 3   | 3                      |   | 6                      |
| FIU CANADA                 | 1   | 1                      |   | 3                      |
| FIU CAYMAN ISLANDS         |   |                        |   | 1                      |
| FIU GUATEMALA              |   | 2                      | 1   | 2                      |
| FIU PANAMA                 | 4   | 5                      |   | 11                     |
| FIU UNITED STATES          | 5   | 17                     | 3   | 19                     |

| AFRIKA         |   |                        |   |                        |
|----------------|---|------------------------|---|------------------------|
|                | ZAMOLBE UREDA PREMA INOZEMNIM FOJ - UREDIMA |                        | ZAMOLBE INOZEMNIH FOJ – UREDA PREMA UREDU |                        |
|                | ZAMOLBE ZA DOSTAVOM PODATAKA                | UKUPNA KORESPONDENCIJA | ZAMOLBE ZA DOSTAVOM PODATAKA              | UKUPNA KORESPONDENCIJA |
| FIU EGYPT      |   | 1                      |   |                        |
| FIU MAURITIUS  |   |                        | 1   | 3                      |
| FIU SEYCHELLES |   | 2                      | 1   | 3                      |

| AZIJA                    |   |                        |   |                        |
|--------------------------|---|------------------------|---|------------------------|
|                          | ZAMOLBE UREDA PREMA INOZEMNIM FOJ - UREDIMA |                        | ZAMOLBE INOZEMNIH FOJ – UREDA PREMA UREDU |                        |
|                          | ZAMOLBE ZA DOSTAVOM PODATAKA                | UKUPNA KORESPONDENCIJA | ZAMOLBE ZA DOSTAVOM PODATAKA              | UKUPNA KORESPONDENCIJA |
| FIU BANGLADESH           |   |                        | 1   | 1                      |
| FIU BRUNEI DARUSSALAM    |   | 1                      |   | 1                      |
| FIU LEBANON              |   | 2                      | 2   | 2                      |
| FIU NEPAL                |   | 1                      | 1   | 1                      |
| FIU PHILIPPINES          |   | 1                      | 1   | 2                      |
| FIU SAMOA                |   | 1                      | 1   | 2                      |
| FIU UNITED ARAB EMIRATES | 1   | 2                      | 1   | 3                      |

| OCEANIJA       |   |                        |   |                        |
|----------------|---|------------------------|---|------------------------|
|                | ZAMOLBE UREDA PREMA INOZEMNIM FOJ - UREDIMA |                        | ZAMOLBE INOZEMNIH FOJ – UREDA PREMA UREDU |                        |
|                | ZAMOLBE ZA DOSTAVOM PODATAKA                | UKUPNA KORESPONDENCIJA | ZAMOLBE ZA DOSTAVOM PODATAKA              | UKUPNA KORESPONDENCIJA |
| FIU AUSTRALIA  |   | 4                      |   | 6                      |
| FIU NEW ZELAND |   | 1                      | 2   | 2                      |



## 6.7. Aktivnosti Ureda u suzbijanju financiranja terorizma u 2016. godini

Sukladno svojoj nadležnosti, a u cilju suzbijanja financiranja terorizma, Ured poduzima slijedeće aktivnosti:

- aktivnosti provjere po transakcijama evidentiranih u bazama Ureda i financijskom sustavu RH,
- aktivnosti unaprjeđenja međunarodne suradnje.

U 2016. godini Ured je u 12 slučajeva analitički-obavještajno obradio transakcije sa sumnjom na financiranje terorizma i o istome obavijestio nadležna državna tijela. Vezano za slučajeve sa sumnjom na financiranje terorizma napominjemo da transakcije sa sumnjom na financiranje terorizma koje Uredu prijave obveznici (banke i dr.) sadrže nisku razinu sumnje na financiranje terorizma (razlozi za prijavu su uglavnom geografsko porijeklo klijenata). Ured nakon analize dostavlja slučajeve na nadležno postupanje SOA-i i MUP-u RH. Napominjemo da prema podacima nadležnih tijela u proslijeđenim slučajevima nisu utvrđene poveznice s financiranjem terorizma ili konkretnim terorističkim aktima.

Vezano za postupanje banaka i drugih obveznika u odnosu na fizičke i pravne osobe koje se nalaze na listama osoba povezanih s terorizmom (liste terorista), a u svezi pravodobne i ujednačene primjene odredbi Zakona i obavješćivanja Ureda za sprječavanje pranja novca o sumnjivim transakcijama povezanim s terorizmom (što ne isključuje i moguću sumnju na pranje novca) sukladno Zakonu i pravilnicima, Ured je 11. studenog 2011. godine izdao Smjernicu u svezi postupanja na području borbe u suzbijanju financiranja terorizma te je dostavio bankama i drugim obveznicima. Naime, bankama je naložena obveza trajnog praćenja svih promjena na Konsolidiranoj listi, što uključuje provjeru svih klijenata banke, odnosno usporedbu imena fizičkih osoba i naziva entiteta sa liste, sa onima iz registra komitenata pojedine banke. Na taj način mogućnost da neka od fizičkih/pravnih osoba sa Konsolidirane liste nesmetano posluje u bankarskom sustavu Republike Hrvatske svodi se na minimum. Banke su o navedenim provjerama obavezne kvartalno izvješćivati Ured. Tijekom 2016. godine nastavljeno je praćenje postupanja po navedenoj uputi odnosno Smjernici.

## 6.8. Pregled i vođenje jedinstvene statistike sustava suzbijanja pn/ft u 2016. godini

Sukladno međunarodnim standardima i Zakonu, a zbog procjene djelotvornosti cjelovitog sustava u suzbijanju pranja novca i financiranja terorizma u RH, nadležna državna tijela moraju voditi sveobuhvatnu statistiku i Uredu dostavljati podatke o postupcima za kaznena djela pranja novca i financiranja terorizma (čl. 33. Treće Direktive 2005/60/EZ i čl. 82. Zakona).

Tablica 14. Statistika Ureda i pravosuđa u 2016. godini

| PODACI O IZVORU INICIJALNIH PREDMETA |                                      |    | STATISTIKA UREDA   |    |                         |    | STATISTIKA PRAVOSUĐA |    |           |    |         |    |
|--------------------------------------|--------------------------------------|----|--------------------|----|-------------------------|----|----------------------|----|-----------|----|---------|----|
| 2016                                 | OBAVIJESTI O SUMNJIVIM TRANSAKCIJAMA |    | ANALITIČKE OBRADJE |    | PROSLIJEĐEN I SLUČAJEVI |    | ISTRAGE              |    | OPTUŽNICE |    | PRESUDE |    |
|                                      | PN                                   | FT | PN                 | FT | PN                      | FT | PN                   | FT | PN        | FT | PN      | FT |
| OBVEZNICI                            | 862                                  | 5  | 304                | 2  | 317                     | 12 | 49                   | 0  | 35        | 0  | 11      | 0  |
| DRŽAVNA TIJELA I DRUGI               | 71                                   | 2  | 74                 | 2  |                         |    |                      |    |           |    |         |    |
| INOZEMNI UREDI                       | 84                                   | 6  | 84                 | 6  |                         |    |                      |    |           |    |         |    |
| UKUPNO                               | 1017                                 | 13 | 462                | 10 |                         |    |                      |    |           |    |         |    |
| UKUPNO                               | 1030                                 |    | 472                |    | 329                     |    | 49                   |    | 35        |    | 11      |    |

U Tablici 14. prikazani su:

### **Statistički podaci Ureda:**

- ukupan broj zaprimljenih obavijesti o sumnjivim transakcijama - 1030
- broj otvorenih analitičkih predmeta sa sumnjom na pn/ft – 472
- broj proslijeđenih slučajeva nadležnim tijelima sa sumnjom na pn/ft – 329 (napominjemo da su u okviru ovih slučajeva nadležnim tijelima dostavljena ukupno 404 analitičko obavještajna izvješća);

### **Statistički podaci pravosuđa:**

Prema podacima dostavljenim Uredu od državnih odvjetništava Republike Hrvatske, USKOKa i nadležnih sudova Republike Hrvatske, tijekom 2016. su u okviru 22 kaznena postupka za kazneno djelo Pranje novca, kako je prikazano u Tablici 14:

- Pokrenute istrage protiv 49 osoba (48 fizičkih osoba i 1 pravna osoba)
- Podignute optužnice protiv 35 osoba (33 fizičke osobe i 2 pravne osobe)
- Donesene presude u odnosu na 11 osoba (9 fizičkih osoba i 2 pravne osobe)

U većini slučajeva Ureda je bio inicijator ili je aktivno surađivao sa tijelima kaznenog progona.

Vežano za naprijed navedene kaznene predmete, važno je napomenuti da je Ured izdao 31 Nalog za privremenu obustavu sumnjivih transakcija u ukupnom iznosu od 45.891.770,77 kuna, u okviru slučajeva koje je inicirao Ured a koji su rezultirali kaznenim postupkom za kazneno djelo pranje novca.

### **Navedeni statistički pokazatelji ukazuju na:**

- učinkovitu primjenu specifične ovlasti Ureda - privremene obustave izvršenja sumnjivih transakcija, a kojim postupanjem Ureda se sprječava prikrivanje nezakonitog izvora novca, te se osigurava da se nezakonita sredstva po okončanju kaznenog postupka oduzmu od počinitelja kaznenog djela
- ekspeditivno postupanje tijela kaznenog progona i sudske vlasti u kaznenim predmetima pranja novca

**Ured je dio preventivnog sustava i predstavlja samo jednu kariku u sustavu, dok se djelotvornost cijelog sustava suzbijanja pranja novca uglavnom mjeri presudama za pranje novca i oduzimanjem nezakonitih sredstava.**

**Važno je napomenuti da Ured ne može utjecati na brzinu postupanja od strane drugih nadzornih tijela i tijela kaznenog progona, te sudova, odnosno ne može utjecati na broj okončanih izvoda i financijskih istraga, pokrenutih sudskih istraga, podignutih optužnica ili donesenih presuda za kazneno djelo pranja novca jer su za te postupke nadležna druga tijela u sustavu suzbijanja pranja novca.**

Rezultate rada Ureda potrebno je usporediti, odnosno prikazati zajedno s rezultatima rada drugih tijela u sustavu, prije svega policije, državnog odvjetništva i sudova, iz dva razloga. Prvo, Ured nije izolirani sustav sam za sebe, već samo njegov dio. Drugo, konačni rezultati sustava pokazuju djelotvornost cjelovitog sustava, a što predstavlja rezultat zajedničkog rada i međuinstitucionalne suradnje svih nadležnih tijela u sustavu.

Naime, transakcije koje su kao sumnjive Uredu prijavile banke i dr. obveznici i koje su predmet analitičkog rada Ureda, ne znači uvijek da su u te transakcije uključena nezakonita sredstva, već se radi o transakcijama sumnjivog kakraktera za koja tek treba dokazati da ta sredstva proizlaze iz nezakonitih aktivnosti.

Ove transakcije upućuju na sumnju o neobičnoj, nelogičnoj, te pravno i ekonomski neopravdanoj aktivnosti njenih sudionika, moguće u cilju prikrivanja pravog (nezakonitog) izvora novca. Analiza i utvrđivanje logičnosti, pravne i ekonomske opravdanosti tih transakcija i daljnje utvrđivanje njihovog zakonitog/nezakonitog izvora stavlja veliki izazov pred sva nadležna tijela u sustavu suzbijanja pranja novca i financiranja terorizma.

Također, važno je napomenuti da se u predmetima pranja novca i financiranja terorizma radi o složenim financijskim transakcijama koje se realiziraju za kratko vrijeme, a njihova analitička obrada ponekad traje mjesecima. Naime, „profesionalni perači“ novca vješto koriste mogućnosti prikrivanja pravog (nezakonitog) izvora novca koristeći određene proizvode i usluge kreditnih institucija, institucija tržišta kapitala i druge investicijske aktivnosti, uključujući i ulaganja u nekretnine, kako u zemlji tako i u inozemstvu.

Osim toga, većina slučajeva pranja novca povezana je s inozemstvom ili su povezani sa off shore destinacijama, a što otežava otkrivanje i dokazivanje slučajeva pranja novca od strane nadležnih tijela progona, te da se većina tih slučajeva mora rješavati uz pomoć inozemnih nadležnih tijela, putem međunarodne pravne pomoći, a što je samo po sebi dugotrajno i ishod tih postupaka većinom ovisi o kvaliteti podataka koji se dobiju iz inozemstva, a naročito je problem dobiti bankovne podatke iz nekih jurisdikcija kod kojih je „jaka“ bankovna tajna ili pak iz off shore destinacija.

## **VII. STRATEGIJSKE ANALIZE**

## VII. STRATEGIJSKE ANALIZE U SVRHU IDENTIFIKACIJE TRENDOVA I MODELA PRANJA NOVCA I FINANCIRANJA TERORIZMA

Međunarodni standardi preporučuju provođenje strategijskih analiza u okviru režima sprječavanja pranja novca i financiranja terorizma, a koji standardi su ugrađeni i u domaći zakonodavni okvir.

Sukladno Metodologiji za procjenu usklađenosti s Preporukama FATF-a i učinkovitosti sustava sprječavanja pranja novca i financiranja terorizma, preporuka broj 29. b) propisuje: Financijsko-obavještajne jedinice trebale bi provoditi strategijsku analizu:

- Strategijska analiza koristi dostupne informacije, kao i one koje se mogu dobiti, uključujući i podatke koje mogu dati ostala nadležna tijela, za identificiranje trendova i modela pranja novca i financiranja terorizma. Te informacije tada također koriste i financijsko-obavještajne jedinice ili druga državna tijela za određivanje prijetnji i ranjivosti povezanih s pranjem novca i financiranjem terorizma. Strategijska analiza može također pomoći uspostavljanju politika i ciljeva za financijsko-obavještajnu jedinicu, ili šire za ostale subjekte u okviru režima sprječavanja pranja novca i sprječavanja financiranja terorizma.

Strategijske analize primarno uključuju analize zaprimljenih obavijesti o sumnjivim i gotovinskim transakcijama, obavijesti o transakcijama prijenosa gotovine preko državne granice, te slučajeve sa sumnjom na pranje novca i financiranje terorizma koje Ured prosljeđuje nadležnim državnim tijelima. Temeljem takvih analiza izrađuju se pisana izvješća (proizvodi) koja daju pregled podataka i informacija s ciljem prepoznavanja i praćenja pojava oblika pranja novca i financiranja terorizma, tzv. tipologija i trendova pranja novca i financiranja terorizma. Korisnici izvješća (proizvoda) strategijskih analiza definirani su kao unutarnji i vanjski. Unutarnji korisnik je Ured za sprječavanje pranja novca, a vanjski korisnici su obveznici provedbe Zakona (banke i dr.), nadzorna tijela i tijela kaznenog progona u RH kao ključni korisnici.

Osnovna zadaća strategijskih analiza je izrada što kvalitetnijih izvješća (proizvoda) kako bi ključni dionici u sustavu za sprječavanje i otkrivanje pranja novca i financiranja terorizma (zakonski obveznici – Ured – nadzorna tijela – tijela progona) dobili bolji uvid u pojavne oblike pranja novca i financiranja terorizma (tipologije i trendovi pranja novca i financiranja terorizma, trendovi u prijavljivanju sumnjivih transakcija), u svrhu stvaranja što učinkovitijeg sustava sprječavanja i otkrivanja pranja novca i financiranja terorizma u Republici Hrvatskoj.

### 7.1. Izvješća (proizvodi) strategijskih analiza u 2016. godini

#### 7.1.1. Ključni tipovi izvješća (proizvoda)

U 2016. godini sastavljena su tri ključna tipa izvješća (proizvoda) strategijskih analiza kako je prikazano u Tablici 15.

**Tablica 15. Pregled ključnih izvješća strategijskih analiza u 2016. godini**

| KLJUČNA IZVJEŠĆA  | PLANIRANI ROKOVI IZRADE (tromjesjeća) |     |      |     | CILJANI KORISNICI   | NAČIN DOSTAVE   |
|---|---------------------------------------|-----|------|-----|---|---|
|   | I.                                    | II. | III. | IV. |   |   |
| GODIŠNJE IZVJEŠĆE O SUMNJIVIM TRANSAKCIJAMA   |                                       |     |      |     | Ured  | Pisano izvješće   |
|   |                                       |     |      |     | Zakonski obveznici, nadzorna tijela, tijela progona   | Prilagođena verzija izvješća putem edukacija u prezentacijskom obliku |
| GODIŠNJE IZVJEŠĆE O GOTOVINSKIM TRANSAKCIJAMA   |                                       |     |      |     | Ured  | Pisano izvješće   |
|   |                                       |     |      |     | Zakonski obveznici, nadzorna tijela, tijela progona   | Prilagođena verzija izvješća putem edukacija u prezentacijskom obliku |
| POVRATNA INFORMACIJA O ZAPRIMLJENIM I ANALIZIRANIM OBAVIJESTIMA O SUMNJIVIM TRANSAKCIJAMA |                                       |     |      |     | Svi zakonski obveznici koji su Ured obavijestili o sumnjivoj transakciji tijekom prethodne godine | Pisano izvješće   |

U 2016. godini izrađena su i distribuirana slijedeća izvješća (proizvodi) strategijskih analiza, koja izvješća su grupirana prema naprijed opisanim ključnim proizvodima kako je prikazano u Tablici 16.

**Tablica 16. Pregled izvješća strategijskih analiza po ključnim proizvodima u 2016. godini**

| KLJUČNA IZVJEŠĆA  | NAZIV IZVJEŠĆA (PROIZVODA)  | NAPOMENA  |
|---|---|---|
| GODIŠNJE IZVJEŠĆE O SUMNJIVIM TRANSAKCIJAMA   | IZVJEŠĆE O ZAPRIMLJENIM SUMNJIVIM TRANSAKCIJAMA U 2015. GODINI  | Izvješće je prosljeđeno predstojniku Ureda, te voditeljima službi i odjela. Izvješće je u prilagođenoj verziji predočeno zakonskim obveznicima putem održanih edukacija tijekom 2015. godine. Svrha takvog izvješćivanja je upoznavanje s trendovima u obavješćivanju Ureda o sumnjivim transakcijama od strane obveznika.  |
| POVRATNA INFORMACIJA O ZAPRIMLJENIM I ANALIZIRANIM OBAVIJESTIMA O SUMNJIVIM TRANSAKCIJAMA | POVRATNA INFORMACIJA O ZAPRIMLJENIM I ANALIZIRANIM OBAVIJESTIMA O SUMNJIVIM TRANSAKCIJAMA IZ 2015. GODINE | Povratna informacija odnosi se na sumnjive transakcije zaprimljene u Uredu tijekom 2015. godine. Sačinjene su pojedinačne povratne informacije koje su prosljeđene svakom obvezniku koji je tijekom 2015.g. Ured obavijestio o sumnjivoj transakciji.   |
| GODIŠNJE IZVJEŠĆE O GOTOVINSKIM TRANSAKCIJAMA   | IZVJEŠĆE O ZAPRIMLJENIM GOTOVINSKIM TRANSAKCIJAMA U 2015.G.   | Izvješće je prosljeđeno predstojniku Ureda, te voditeljima službi i odjela. Izvješće je u prilagođenoj verziji predočeno zakonskim obveznicima putem održane edukacije tijekom 2015. godine. Svrha takvog izvješćivanja je upoznavanje s trendovima u obavješćivanju Ureda o gotovinskim transakcijama od strane obveznika. |

## 7.2. Ključni podaci strategijskih analiza zaprimljenih transakcija

U nastavku slijedi pregled ključnih podataka proizašlih iz analize sumnjivih i gotovinskih transakcija zaprimljenih u Uredu od strane zakonskih obveznika iz članka 4. stavka 2. Zakona, kao i transakcija prijenosa gotovine preko državne granice zaprimljenih u Uredu od strane Carinske uprave Republike Hrvatske sukladno odredbama članka 74. Zakona.

### 7.2.1. Ključni podaci o zaprimljenim obavijestima o sumnjivim transakcijama u 2016. godini

**Obveznik je dužan suzdržati se od provođenja transakcije za koju zna ili sumnja da je povezana s pranjem novca ili s financiranjem terorizma. O takvoj transakciji obveznik je dužan bez odgode, prije izvršenja transakcije, obavijestiti Ured i u obavijesti navesti razloge za sumnju na pranje novca odnosno financiranje terorizma te također navesti rok u kojem se transakcija treba izvršiti. (čl. 42. Zakona)**

U 2016. godini strategijska analiza zaprimljenih obavijesti o sumnjivim transakcijama koje su zakonski obveznici (banke i drugi) sukladno odredbama čl. 42. Zakona dostavili Uredu putem obrazaca o obavješćivanju Ureda o sumnjivim transakcijama i osobama izvršena je po slijedećim ključnim obilježjima :

- broj zaprimljenih sumnjivih transakcija od svih obveznika i po pojedinim vrstama obveznika,
- broj zaprimljenih sumnjivih transakcija prema obilježju «način provođenja»,
- broj zaprimljenih sumnjivih transakcija prema obilježju «svrha transakcije»,
- indikatori za prepoznavanje sumnjivih transakcija,
- zakonski opis sumnjive transakcije od strane obveznika,

U nastavku su prikazani naprijed navedeni ključni podaci o zaprimljenim sumnjivim transakcijama koje je Ured u 2016. godini zaprimio od banaka i drugih obveznika iz čl. 4. Zakona i usporedba tih podataka s podacima za razdoblje 2010-2015. godine.

#### 7.2.1.1. Podaci o broju zaprimljenih sumnjivih transakcija

U 2016. godini broj zaprimljenih obavijesti od svih obveznika (banke i dr.) o sumnjivim transakcijama iznosio je 867 što je za 12,60 % više u odnosu na 2015. godinu kada je zaprimljeno ukupno 770 obavijesti o sumnjivim transakcijama a kako je prikazano u Grafikonu 5.

**Grafikon 5. Prikaz broja ukupno zaprimljenih obavijesti o sumnjivim transakcijama u razdoblju 2010.-2016. godine**

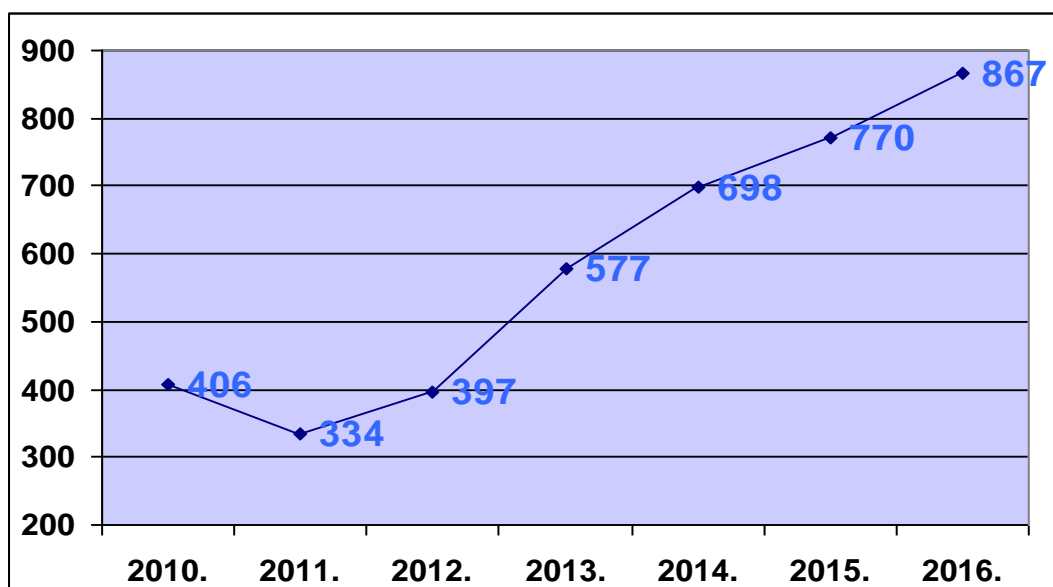

### 7.2.1.1.1. Podaci o ukupnom broju zaprimljenih obavijesti o sumnjivim transakcijama po pojedinom obvezniku

U 2016. godini od ukupno prijavljenih 867 sumnjivih transakcija banke su prijavile 776 sumnjivih transakcija. U Tablici 17. dan je pregled podataka po pojedinim obveznicima koji su Uredu u 2016. godini dostavljali Obavijesti o sumnjivim transakcijama i postotak dostavljenih Obavijesti o sumnjivim transakcijama od strane pojedinih obveznika i usporedba s podacima za 2015. godinu, a u Grafikonu 6. prikaz strukture pojedinih obveznika u prijavljivanju sumnjivih transakcija u 2016. godini.

**Tablica 17. Broj zaprimljenih obavijesti o sumnjivim transakcijama po obveznicima (prijaviteljima) u 2015. i 2016. godini**

| OBVEZNICI  | 2015.            |                | 2016.            |                |
|--|------------------|----------------|------------------|----------------|
|  | BROJ TRANSAKCIJA | %              | BROJ TRANSAKCIJA | %              |
| BANKE  | 670              | 87,01%         | 776              | 89,50%         |
| HP-HRVATSKA POŠTA DD <sup>3</sup>                  | 66               | 8,57%          | 45               | 5,19%          |
| JAVNI BILJEŽNICI                                   | 11               | 1,43%          | 5                | 0,58%          |
| ODVJETNICI   | 2                | 0,26%          | 4                | 0,46%          |
| RAČUNOVOĐE   | 1                | 0,13%          | 3                | 0,35%          |
| DRUŠTVA ZA UPRAVLJANJE OBVEZNIM MIROVINSKIM FONDOM | 3                | 0,39%          | 3                | 0,35%          |
| DRUŠTVA ZA UPRAVLJANJE INVESTICIJSKIM FONDOVIMA    | 1                | 0,13%          | 3                | 0,35%          |
| DRUŠTVA ZA UPRAVLJANJE FINANCIJSKIM INSTRUMENTIMA  | 1                | 0,13%          | 2                | 0,23%          |
| DRUŠTVA ZA OSIGURANJE                              | 0                | 0,00%          | 4                | 0,46%          |
| OVLAŠTENI MJENJAČI                                 | 6                | 0,78%          | 1                | 0,12%          |
| LEASING DRUŠTVA                                    | 2                | 0,26%          | 0                | 0,00%          |
| STAMBENE ŠTEDIONICE                                | 5                | 0,65%          | 14               | 1,61%          |
| DRUŠTVA ZA IZDAVANJE PLATNIH INSTRUMENTATA         | 1                | 0,13%          | 4                | 0,46%          |
| KREDITNE UNIJE                                     | 1                | 0,13%          | 1                | 0,12%          |
| FINA   | 0                | 0,00%          | 1                | 0,12%          |
| DRUŠTVA ZA PROMET PLEMENITIM METALIMA              | 0                | 0,00%          | 1                | 0,12%          |
| <b>UKUPNO</b>                                      | <b>770</b>       | <b>100,00%</b> | <b>867</b>       | <b>100,00%</b> |

<sup>3</sup> HP- Hrvatska pošta je u 2016.g. obavijestila Ured i o 96 transakcija slanja/primanja novca putem poštanskih uputnica. Od ukupno 45 prijavljenih sumnjivih transakcija od strane HP-Hrvatske pošte 44 sumnjive transakcije odnose se na Western Union transakcije.

U 2016.g. Western Union je izravno obavijestio Ured o 142 transakcije.



**Grafikon 6. Zaprimljene obavijesti o sumnjivim transakcijama po obveznicima (prijaviteljima) u 2016. godini**

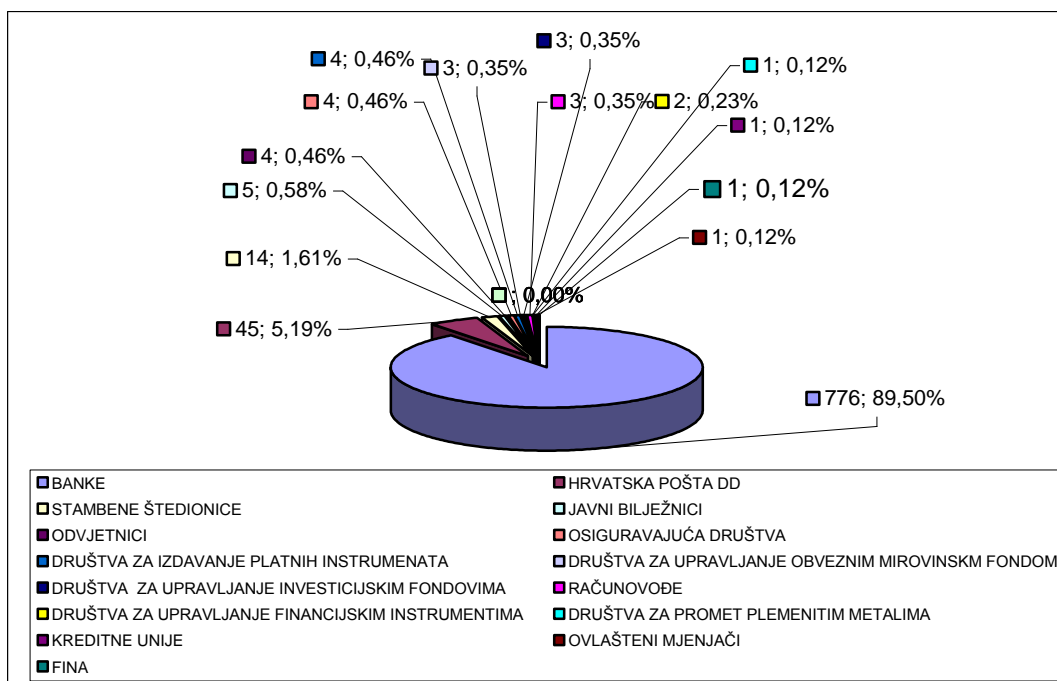

Podaci iz Tablice 17. kao i iz Grafikona 6. pokazuju da je najveći broj sumnjivih transakcija u 2016. godini na temelju čl. 42. Zakona, prijavljen od strane banaka kao obveznika, te se nastavio dosadašnji trend najvećeg udjela bankovnog sektora u broju prijava sumnjivih transakcija. Udio bankarskog sektora u ukupno zaprimljenim sumnjivim transakcijama u 2016. godini iznosio je 89,50 % dok je u 2015. godini bio 87,01%. U strukturi ostalih obveznika koji su prijavili sumnjive transakcije također su se nastavili dosadašnji trendovi pa je tako HP- Hrvatska pošta kao obveznik odmah poslije banaka druga po broju prijava sumnjivih transakcija. Tako je u 2016.g. udio Hrvatske pošte u ukupno zaprimljenim sumnjivim transakcijama iznosio 5,19 % a u 2015.g. iznosio je 8,57%.

U nastavku se navode podaci o analizi sumnjivih transakcija u 2016. godini u odnosu na obilježje “način provođenja” i obilježje “svrha transakcija”.

### 7.2.1.2. Podaci o broju zaprimljenih obavijesti o sumnjivim transakcijama prema obilježju “način provođenja”

Analizom je obuhvaćeno 855 sumnjivih transakcija od ukupno 867 sumnjivih transakcija, odnosno obuhvaćeni su podaci o sumnjivim transakcijama koji su na Obrascima za obavješćivanje o sumnjivim transakcijama i osobama (UZSPN-O-42) od strane banka i dr. obveznika u 2016. godini dostavljeni Uredu. Analizom nisu obuhvaćeni podaci o sumnjivim transakcijama (ukupno 12 sumnjivih transakcija) koji su na Obrascima za obavješćivanje o sumnjivim transakcijama i osobama od strane profesionalnih djelatnosti (javni bilježnici, odvjetnici, računovođe) dostavljeni Uredu (UZSPN-O-54) iz razloga što obilježja iz obrasca za obavješćivanje Ureda o sumnjivim transakcijama od strane profesionalnih djelatnosti nisu sistematizirana na način kao kod obrasca putem kojeg ostali obveznici obavješćuju Ured o sumnjivim transakcijama, te stoga nije moguće izvršiti zajedničku analizu po istim obilježjima (primjerice, obrazac profesionalnih djelatnosti ne sadrži obilježje transakcija -način i svrha provođenja).

Od ukupnog broja sumnjivih transakcija u 2016. godini koje su banke i dr. obveznici provedbe Zakona prijavili Uredu putem Obrasca (UZSPN-O-42) 29,12 % prijavljenih sumnjivih transakcija odnosilo se na isplate u gotovini (ukupno 249 sumnjivih transakcija), 24,33%

sumnjivih transakcija odnosilo se na doznake iz inozemstva (ukupno 208 sumnjivih transakcija) a za 13,10 % prijavljenih sumnjivih transakcija (ukupno 112 sumnjivih transakcija) banke i dr. obveznici su kao način provođenja naveli «drugo» te naveli o kakvoj transakciji se radi (prekid poslovnog odnosa, povrat doznaka iz inozemstva, kartična transakcija i dr.) a što je vidljivo iz Tablice 18.

**Tablica 18. Struktura zaprimljenih sumnjivih transakcija prema obilježju "način provođenja" u 2015. i 2016. godini**

| OBILJEŽJE "NAČIN PROVOĐENJA" | 2015.            |                | 2016.            |                |
|------------------------------|------------------|----------------|------------------|----------------|
|                              | BROJ TRANSAKCIJA | %              | BROJ TRANSAKCIJA | %              |
| ISPLATA U GOTOVINI           | 307              | 40,61%         | 249              | 29,12%         |
| DOZNAKE IZ INOZEMSTVA        | 125              | 16,53%         | 208              | 24,33%         |
| DOZNAKE U INOZEMSTVO         | 73               | 9,66%          | 66               | 7,72%          |
| UPLATA                       | 66               | 8,73%          | 83               | 9,71%          |
| PRIJENOS NOVCA               | 77               | 10,19%         | 59               | 6,90%          |
| TUZEMNA DOZNAKA              | 58               | 7,67%          | 74               | 8,65%          |
| DRUGO (NAVESTI)              | 39               | 5,16%          | 112              | 13,10%         |
| MJENJAČKI POSLOVI            | 11               | 1,46%          | 4                | 0,47%          |
| <b>UKUPNO:</b>               | <b>756</b>       | <b>100,00%</b> | <b>855</b>       | <b>100,00%</b> |

#### 7.2.1.3. Podaci o broju zaprimljenih obavijesti o sumnjivim transakcijama prema obilježju "svrha transakcije"

Od 855 sumnjivih transakcija koliko ih je u 2016. godini prijavljeno Uredu putem Obrasca (UZSPN-0-42), za 584 (68,30 %) sumnjivih transakcija banke i drugi obveznici provedbe Zakona su kao svrhu provođenja transakcija označili "drugo" te obrazložili o kojoj drugoj svrsi transakcije se radi (isplata s poslovnog računa za materijalne troškove, plaćanje po ugovoru/računu, pagamento, primitak /slanje novca western union uputnicom i dr.), za 62 (7,25 %) sumnjive transakcije navedeno je da je svrha provođenja štednja a za 50 (5,85%) sumnjive transakcije navedeno je da je svrha "pozajmica", a što je vidljivo iz Tablice 19.

**Tablica 19. Struktura zaprimljenih sumnjivih transakcija prema obilježju "svrsi (namjeni) provođenja " u 2015. i 2016. godini**

| SVRHA           | 2015.            |        | 2016.            |        |
|-----------------|------------------|--------|------------------|--------|
|                 | BROJ TRANSAKCIJA | %      | BROJ TRANSAKCIJA | %      |
| DRUGO (NAVESTI) | 481              | 63,62% | 584              | 68,30% |
| ŠTEDNJA         | 94               | 12,43% | 62               | 7,25%  |
| POZAJMICA       | 34               | 4,50%  | 50               | 5,85%  |
| ROBA            | 52               | 6,88%  | 48               | 5,61%  |
| USLUGA          | 21               | 2,78%  | 39               | 4,56%  |
| DOBIT           | 8                | 1,06%  | 6                | 0,70%  |
| NEKRETNINE      | 26               | 3,44%  | 11               | 1,29%  |

|                                |            |         |            |                |
|--------------------------------|------------|---------|------------|----------------|
| <b>KREDIT</b>                  | <b>9</b>   | 1,19%   | <b>12</b>  | 1,40%          |
| <b>AUTOMOBIL</b>               | <b>3</b>   | 0,40%   | <b>6</b>   | 0,70%          |
| <b>UDJELI</b>                  | <b>5</b>   | 0,66%   | <b>12</b>  | 1,40%          |
| <b>VRIJEDNOSNI PAPIRI</b>      | <b>2</b>   | 0,26%   | <b>4</b>   | 0,47%          |
| <b>PRODAJA STRANE GOTOVINE</b> | <b>5</b>   | 0,66%   | <b>3</b>   | 0,35%          |
| <b>KUPNJA STRANE GOTOVINE</b>  | <b>8</b>   | 1,06%   | <b>6</b>   | 0,70%          |
| <b>PLOVILO</b>                 | <b>2</b>   | 0,26%   | <b>2</b>   | 0,23%          |
| <b>ČEK</b>                     | <b>1</b>   | 0,13%   | <b>1</b>   | 0,12%          |
| <b>IGRE NA SREĆU</b>           | <b>0</b>   | 0,00%   | <b>0</b>   | 0,00%          |
| <b>ŽIVOTNO OSIGURANJE</b>      | <b>1</b>   | 0,13%   | <b>5</b>   | 0,58%          |
| <b>AVANS</b>                   | <b>4</b>   | 0,53%   | <b>4</b>   | 0,47%          |
| <b>UKUPNO:</b>                 | <b>756</b> | 100,00% | <b>855</b> | <b>100,00%</b> |

#### 7.2.1.4. Lista indikatora za prepoznavanje sumnjivih transakcija u vezi s kojima postoje razlozi za sumnju na pranje novca ili financiranje terorizma.

Sukladno odredbama članka 41. Zakona obveznici su dužni sastaviti listu indikatora za prepoznavanje sumnjivih transakcija u vezi s kojima postoje razlozi za sumnju na pranje novca ili financiranje terorizma. Prilikom sastavljanja liste indikatora obveznici su dužni uzeti u obzir specifičnosti svog poslovanja i karakteristike sumnjivih transakcija iz čl. 42. st. 7 Zakona. Pri sastavljanju lista indikatora obveznici surađuju sa državnim tijelima (Ured, Financijski inspektorat, Porezna uprava, Hrvatska narodna banke, HANFA i strukovnim udruženjima (Hrvatska gospodarska komora Hrvatska, Hrvatska javnobilježnička komora, Hrvatska odvjetnička komora i Hrvatska komora poreznih savjetnika).

U Tablici 20. prikazana je učestalost korištenja i navođenja pojedinačnih indikatora od strane banaka i drugih obveznika (bilo samostalno bilo u kombinaciji) za prepoznavanje sumnjivih transakcija, a koje indikatore su banke i drugi obveznici iz čl. 4. Zakona koristili prilikom obavješćivanja Ureda o sumnjivim transakcijama u 2016. godini. Obveznici su prilikom obavješćivanja Ureda o sumnjivim transakcijama u 2016. godini koristili ukupno 73 indikatora (60 indikatora korišteno je od postojećih 78 indikatora za bankarski sektor; 8 indikatora od ukupno 81 indikatora za društva za osiguranje; 1 indikator od ukupno 22 indikatora za posrednike u osiguranju; 4 indikatora od ukupno 58 indikatora za društva za poslovanje i posredovanje na financijskim tržištima).

Tablica 20. Pregled indikatora koja su banke i drugi obveznici iz čl. 4. Zakona koristili pri prepoznavanju sumnjivih transakcija u 2016. godini

| OZNAKA INDIKATORA | OPIS INDIKATORA   | UČESTALOST KORIŠTENJA | %      |
|-------------------|---|-----------------------|--------|
| 1306              | 3.6. PRILJEV SREDSTAVA U ZNATNOM IZNOSU KOJI SE ODMAH TRANSFERIRA NA VIŠE RAZLIČITIH RAČUNA ILI PODIŽE U GOTOVINI.                  | 248                   | 17,64% |
| 1308              | 3.8. ZNAČAJNO I NAGLO POVEĆANJE PROMETA RAČUNA BEZ PRIHVATLJIVOG RAZLOGA.   | 242                   | 17,21% |
| 1206              | 2.6. ISPLATA VELIKIH IZNOSA GOTOVINE S RAČUNA, ODMAH PO PRILJEVU SREDSTAVA NA RAČUN.  | 201                   | 14,30% |
| 1302              | 3.2. ODLJEV/PRILJEV SREDSTAVA U/IZ INOZEMSTVA KOJI NIJE U SKLADU S UOBIČAJENIM POSLOVIMA KLIJENTA I/ILI ODSUPAJU OD UOBIČAJENOG     | 89                    | 6,33%  |
| 1305              | 3.5. PRILJEV SREDSTAVA IZ INOZEMSTVA KOJI SE ODMAH TRANSFERIRA DALJE U INOZEMSTVO U KORIST ISTE STRANKE ILI U KORIST DRUGE STRANKE. | 69                    | 4,91%  |
| 1211              | 2.11. UZASTOPNA ISPLATA/POLAGANJE GOTOVINE S/NA RAČUN TIJEKOM JEDNOG DANA ILI NEKOLIKO UZASTOPNIH DANA, A ČIJA JE UKUPNA            | 60                    | 4,27%  |
| 1307              | 3.7. AKTIVIRANJE NEAKTIVNIH RAČUNA, OSOBITO AKO NJIHOVO AKTIVIRANJE CINE TRANSAKCIJE U ZNAČAJNIM IZNOSIMA.                          | 41                    | 2,92%  |

|      |   |    |       |
|------|---|----|-------|
| 1303 | 3.3. PRILJEV SREDSTAVA IZ INOZEMSTVA U KORIST DOMAĆE/STRANE OSOBE KOJI DOLAZI IZ ZEMALJA VISOKOG RIZIKA .   | 39 | 2,77% |
| 1216 | 2.16.UCESTALO OBAVLJANJE GOTOVINSKIH TRANSAKCIJA JEDVA ISPOD PRAGA OD HRK 200.000 ILI ODGOVARAJUĆEG IZNOSA U DRUGOJ VALUTI.   | 32 | 2,28% |
| 1109 | 1.9. KLIJENT JE NEREZIDENT KOJI ŽELI OTVORITI RAČUN IZ NEPRIHVATLJIVIH RAZLOGA (PRIMJER: OBAVLJANJE DJELATNOSTI NA PODRUČJU RH BEZ  | 31 | 2,20% |
| 1202 | 2.2. UČESTALE UPLATE GOTOVINE.  | 30 | 2,13% |
| 1104 | 1.4. KLIJENT USTRAJNO TRAŽI DA SE TRANSAKCIJA OBAVI BRZO I BEZ BIROKRACIJE VREMENSKI PRITISAK.  | 26 | 1,85% |
| 1210 | 2.10. INZISTIRANJE KLIJENTA NA OBAVLJANJU GOTOVINSKE TRANSAKCIJE KOJA SE UOBIČAJENO I LOGIČNO OBAVLJA KAO BEZGOTOVINSKA TRANSAKCIJA   | 25 | 1,78% |
| 1304 | 3.4. ODLJEV SREDSTAVA U INOZEMSTVO U KORIST OFFSHORE DRUŠTAVA ILI DRUGIH KOMPANIJA IZ ZEMALJA VISOKOG RIZIKA ILI U KORIST FIZIČKIH  | 25 | 1,78% |
| 1201 | 2.1. UPLATA GOTOVINE KOJA IZRAZITO ODSUPA OD UOBIČAJENOG POSLOVANJA KLIJENTA.   | 23 | 1,64% |
| 1108 | 1.8. KLIJENT SE POJAVLJUJE U DRUŠTVU OSOBE ZA KOJU SE ČINI DA MU NIJE BLISKA I KOJA OSTAVLJA DOJAM DA NADZIRE KLIJENTA I/ILI TRANSAKCIJU  | 20 | 1,42% |
| 1112 | 1.12. KLIJENT IMA NEOBIČNO PODROBNA SAZNAJNA O ZAKONU O SPRJEČAVANJU PRANJA NOVCA.  | 17 | 1,21% |
| 1110 | 1.10. PUNOMOĆ ZA RASPOLAGANJE SREDSTVIMA NA RAČUNU DANA JE OSOBAMA KOJE NISU POSLOVNO ILI RODBINSKI U VEZI S KLIJENTOM.   | 14 | 1,00% |
| 1209 | 2.9. NEAKTIVAN RAČUN ODJEDNOM SE AKTIVIRA BEZ PRIHVATLJIVOG RAZLOGA.  | 13 | 0,92% |
| 1301 | 3.1. UČESTALI ODLJEVI SREDSTVA U MANJIM IZNOSIMA KOJI ODSUPAJU OD UOBIČAJENOG POSLOVANJA KLIJENTA.  | 13 | 0,92% |
| 1609 | 6.9. PLAĆANJE PREMA UPUTAMA.  | 12 | 0,85% |
| 1208 | 2.8. NALOZI ZA DOZNAKE U INOZEMSTVO BEZ PRIHVATLJIVOG RAZLOGA ZA PLAĆANJE.  | 11 | 0,78% |
| 1218 | 2.18.UPLATA GOTOVINE U KOJU SU UKLJUČENI SVEŽNJEVI NOVČANICA KOJI SU OMOTANI NA NEUOBIČAJEN NAČIN.  | 9  | 0,64% |
| 1602 | 6.2. PLAĆANJE PROVIZIJE.  | 7  | 0,50% |
| 1607 | 6.7. PLAĆANJE ZAJMA, KREDITA ILI DUGA.  | 7  | 0,50% |
| 1113 | 1.13.KLIJENT NE ŽELI IZVRŠITI TRANSAKCIJU ILI MIJENJA INFORMACIJE I/ILI IZNOS NAKON ŠTO JE ČUO DA ĆE TRANSAKCIJA BITI EVIDENTIRANA I PRIJAVLJENA.   | 6  | 0,43% |
| 1101 | 1.1. KLIJENT SE POKUŠAVA IDENTIFICIRATI KRIVOTVORENIM, TUĐIM ILI LAŽNIM DOKUMENTIMA.  | 5  | 0,36% |
| 1106 | 1.6. KLIJENT OTVARA VIŠE TRANSAKCIJSKIH RAČUNA ISTE VRSTE BEZ NAVOĐENJA PRIHVATLJIVOG RAZLOGA, ODNOSNO, ZATVARA RAČUNE KAKO BI OTVORIO NOVE RAČUNE.   | 5  | 0,36% |
| 1214 | 2.14.VELIKI BROJ POJEDINACA KOJI VRŠE UPLATE NA ISTI RAČUN BEZ VALJANOG RAZLOGA.  | 5  | 0,36% |
| 1402 | 4.2. PRILJEVI NASLOVLJENI KAO: KREDITNA LINIJA, ZAJAM ILI PREDUJAM POSEBICE AKO PRILJEVI STIŽU IZ INOZEMSTVA PRI ČEMU JE NAVEDENI ZAJMODAVAC FIKTIVNO/OFFSHORE DRUŠTVO (ZEMLJA VISOKOG RIZIKA) ILI POJEDINAC ILI DRUŠTVO...                       | 5  | 0,36% |
| 1608 | 6.8. PLAĆANJE PREMA SPORAZUMU/DOGOVORU OD.  | 5  | 0,36% |
| 1105 | 1.5. KLIJENT IZBJEGAVA OSOBNI KONTAKT S BANKOM. NAJAVLJUJE KOMUNIKACIJU SAMO PUTEM TELEFAKSA I/ILI MAILA. NAVODI TREĆE OSOBE ZA KONTAKT I OVLAŠĆUJE IH ZA RASPOLAGANJE KAKO BI IZBJEGAO OSOBNI KONTAKT. NE ŽELI DA MU SE ŠALJU IZVACI O RAČUNU... | 4  | 0,28% |
| 1217 | 2.17.KLIJENT POLAŽE VEĆI IZNOS GOTOVINE U BANKOMAT ILI NOĆNI TREZOR, A TI POLOZI NISU UOBIČAJENI ZA NJEGOVO POSLOVANJE.   | 4  | 0,28% |
| 1601 | 6.1. PLAĆANJE TROŠKOVA.   | 4  | 0,28% |
| 1603 | 6.3. PLAĆANJE NAKNADE, KOMISIONE NAKNADE, NAKNADE ZA SAVJETOVANJE I SL.   | 4  | 0,28% |
| 1604 | 6.4. PLAĆANJE TROŠKOVA PODUZECA.  | 4  | 0,28% |
| 1102 | 1.2. KLIJENT ODBIJA POKAZATI OSOBNE IDENTIFIKACIJSKE DOKUMENTE.   | 3  | 0,21% |
| 1103 | 1.3. KLIJENT POKUŠAVA NAGOVORITI ZAPOSLENIKA BANKE DA NE ISPUNI POTREBNE OBRASCE ILI ODSUPI OD UOBIČAJENE PROCEDURE. PRI TOME SE PONAŠA NEPRIMJERENO, VIČE I PRIJETI, ILI OBRNUTO PRETJERANO LJUBAZNO I MOLBAMA POKUŠAVA PRIDOBITI ZAPOSLENIKA... | 3  | 0,21% |

|      |  |   |       |
|------|--|---|-------|
| 1219 | 2.19.KLIJENT UPLAĆUJE GOTOVINU I PRI TOME NE ZNA O KOJEM IZNOSU GOTOVINE SE RADI.  | 3 | 0,21% |
| 1605 | 6.5. KONZULTACIJSKE USLUGE.  | 3 | 0,21% |
| 1212 | 2.12.KUPOVINA VRIJEDNOSNIH PAPIRA ZA VELIKE IZNOSE GOTOVINE.   | 2 | 0,14% |
| 1401 | 4.1. OTVARA SE RAČUN NA KOJI SE UPLAĆUJU IZNOSI (GOTOVINSKI ILI BEZGOTOVINSKI) KOJE KLIJENT DAJE KAO JAMSTVO ODNOSNO DEPOZIT KOJI JE OSIGURANJE ZA ZADUŽIVANJE U BANCIMA.  | 2 | 0,14% |
| 1606 | 6.6. AVANS.  | 2 | 0,14% |
| 2108 | UPLATE ZNATNIH FINANCIJSKIH SREDSTAVA ILI KONTINUIRANIH MANJIH IZNOSA FINANCIJSKIH SREDSTAVA (TZV. POVEZANE TRANSAKCIJE) SA RAČUNA IZ TUZEMSTVA/INOZEMSTVA.  | 2 | 0,14% |
| 4101 | TRANSAKCIJA JE EKONOMSKI ILI PRAVNO NELOGIČNA, ILI JE U SUPROTNOSTI S DOBRIM POSLOVNIM OBIČAJIMA.  | 2 | 0,14% |
| 4102 | NEOBIČNA PRIRODA TRANSAKCIJE ILI NEOBIČNE OKOLNOSTI KOJE SU VEZANE UZ TRANSAKCIJU.   | 2 | 0,14% |
| 1111 | 1.11.KLIJENT OTVARA RAČUNE ZA VIŠE PRAVNIH OSOBA REGISTRIRANIH NA ISTOJ ADRESI I ZASTUPANIH OD ISTIH OSOBA BEZ OČITIH PRAVNIH ILI  | 1 | 0,07% |
| 1114 | 1.14.KLIJENT POKUŠAVA USPOSTAVITI BLISKE ODNOSI S OSOBLJEM, TE NUDI NOVAC, POKLONE ILI DRUGE NEUOBIČAJENE POGODNOSTI KAO PROTUUSLUGU ZA IZVOĐENJE VIDLJIVO NEUOBIČAJENOG ILI SUMNJIVOG POSLA.                                  | 1 | 0,07% |
| 1203 | 2.3. VELIKI IZNOSI KOJI SE POLAŽU U NOVČANICAMA MALIH APOENA.  | 1 | 0,07% |
| 1204 | 2.4. UČESTALE MJENJAČKE TRANSAKCIJE.   | 1 | 0,07% |
| 1205 | 2.5. UČESTALE ZAMJENE NOVČANIČA IZ MALIH APOENA U VELIKE I OBRNUTO.  | 1 | 0,07% |
| 1213 | 2.13. CESTE DISLOCIRANE UPLATE KOJE VRŠI TREĆA STRANA U POSLOVNICAMA KOJE NISU POSLOVNICA VLASNIKA RAČUNA.   | 1 | 0,07% |
| 1215 | 2.15.NEOČEKIVANE PRIJEVREMENE OTPLATE KREDITA.   | 1 | 0,07% |
| 1403 | 4.3. NEOČEKIVANA OTPLATA PROBLEMATIČNOG KREDITA BEZ PRIHVATLJIVOG OBJAŠNJENJA.   | 1 | 0,07% |
| 1405 | 4.5. ODMAH PO ISPLATI KREDITA/ZAJMA SREDSTVA SE TRANSFERIRAJU NA RAČUN BANKE IZ ZEMLJE VISOKOG RIZIKA (OFFSHORE BANKA) ILI TREĆE   | 1 | 0,07% |
| 1406 | 4.6. SVE VRSTE DOKUMENTARNIH POSLOVA I JAMSTAVA PO NALOGU I U KORIST DOMAĆIH I STRANIH OSOBA KOJE SU POVEZANE SA ZEMLJAMA VISOKOG RIZIKA.  | 1 | 0,07% |
| 1407 | 4.7. ZAHTEJ ZA IZDAVANJE NEUOBIČAJENIH POTVRDA O CUVANJU VRIJEDNOSNIH PAPIRA ILI UPRAVLJANJU U ULAGANJIMA. KOJE BI SLUŽILE KAO OSNOVA USLUGE DRUGE BANKE.  | 1 | 0,07% |
| 1506 | 5.6. ULAGANJA U NEKRETNINE FINANCIRANA SREDSTVIMA PRIMLJENIM IZ STRANIH IZVORA ILI GOTOVINSKIM UPLATAMA.   | 1 | 0,07% |
| 1902 | 9.2. KORIŠTENJE SEFA NEPOSREDNO PRIJE ILI POSLIJE OBAVLJANJA GOTOVINSKE TRANSAKCIJE.   | 1 | 0,07% |
| 1904 | 9.4. KLIJENT PODNOSI NACRTE UGOVORA ILI SPORAZUMA U OBLIKU FOTOKOPIJA ILI DOKUMENATA POSLANIH TELEFAKSOM, KOJI SU ČESTO NELOGIČNI, KONTRADIKTORNI, NERAZUMLJIVI I NISU U SKLADU SA   | 1 | 0,07% |
| 2102 | NEOBIČNA PRIRODA TRANSAKCIJE ILI NEOBIČNE OKOLNOSTI KOJE SU VEZANE UZ TRANSAKCIJU.   | 1 | 0,07% |
| 2114 | SLOŽENE I NEOBIČNO VELIKE TRANSAKCIJE.   | 1 | 0,07% |
| 2208 | STRANKA POKUŠAVA UBRZATI I POJEDNOSTAVITI PROCES IDENTIFIKACIJE I DUBINSKE ANALIZE, PROPISAN ZAKONOM.  | 1 | 0,07% |
| 2215 | STRANKA JE REZIDENT DRŽAVE KOJA JE POZNATA PO PROIZVODNJI ILI RASPARČAVANJU DROGE, ILI OBAVLJA TRANSAKCIJE S TAKVOM DRŽAVOM.   | 1 | 0,07% |
| 2222 | STRANKA JE NEREZIDENT KOJI ŽELI U HRVATSKOJ POSLOVATI IZ NEPRIHVATLJIVIH RAZLOGA TE NAJAVLJUJE POSLOVNE ODNOSI IZVAN OKVIRA UOBIČAJENOG POSLOVANJA (NEMA VIDLJIVIH ILI SMISLENIH POSLOVNIH ILI DRUGIH POVEZANICA S HRVATSKOM). | 1 | 0,07% |
| 2225 | STRANKIN PRIVATNI ILI SLUŽBENI TELEFON JE ISKLJUČEN ILI NEPOSTOJEĆI.   | 1 | 0,07% |
| 2232 | STRANKA PLAĆA PREMIJU S BANKOVNOG RAČUNA U INOZEMSTVU.   | 1 | 0,07% |
| 2233 | STRANKA IMA STALNO PREBIVALIŠTE, ODNOSNO SJEDIŠTE IZVAN REPUBLIKE HRVATSKE.  | 1 | 0,07% |
| 3112 | STRANKA PLAĆA PREMIJU S BANKOVNOG RAČUNA U INOZEMSTVU.   | 1 | 0,07% |

|      |  |      |         |
|------|--|------|---------|
| 4111 | UPLATE/ISPLATE S OFF SHORE ZONA, ODNOSNO FINANCIJSKIH I POREZNIH RAJEVA, ODNOSNO ZEMALJA POZNATIH PO PROIZVODNJI I DISTRIBUCIJI NARKOTIKA. | 1    | 0,07%   |
| 4112 | SLOŽENE I NEOBIČNO VELIKE TRANSAKCIJE.   | 1    | 0,07%   |
| 4113 | STRANKA ZAHTJEVA ISPLATU ZNATNIH FINANCIJSKIH SREDSTAVA S RAČUNA ODMAH PO PRILJEVU ISTIH NA RAČUN, BEZ OBAVLJANJA POSLA (NPR.              | 1    | 0,07%   |
| 4229 | STRANKE KOJE SU NEAKTIVNE, ODJEDNOM ULAŽU VELIKA SREDSTVA U KUPNJU FINANCIJSKIH INSTRUMENTA.   | 1    | 0,07%   |
| 73   | UKUPNO   | 1406 | 100,00% |

**Tablica 21. Pregled indikatora koje su banke i dr. obveznici najučestalije koristili za prepoznavanje sumnjivih transakcija u 2015. i 2016. godini**

| OZNAKA INDIKATORA | OPIS INDIKATORA   | 2015.                 |        | 2016.                 |        |
|-------------------|---|-----------------------|--------|-----------------------|--------|
|                   |   | učestalost korištenja | %      | učestalost korištenja | %      |
| 1306              | 3.6. PRILJEV SREDSTAVA U ZNATNOM IZNOSU KOJI SE ODMAH TRANSFERIRA NA VIŠE RAZLIČITIH RAČUNA ILI PODIŽE U GOTOVINI.  | 220                   | 18,30% | 248                   | 17,64% |
| 1308              | 3.8. ZNAČAJNO I NAGLO POVEĆANJE PROMETA RAČUNA BEZ PRIHVATLJIVOG RAZLOGA.   | 148                   | 12,31% | 242                   | 17,21% |
| 1206              | 2.6. ISPLATA VELIKIH IZNOSA GOTOVINE S RAČUNA, ODMAH PO PRILJEVU SREDSTAVA NA RAČUN.  | 206                   | 17,14% | 201                   | 14,30% |
| 1302              | 3.2. ODLJEV/PRIJEV SREDSTAVA U/IZ INOZEMSTVA KOJI NIJE U SKLADU S UOBIČAJENIM POSLOVIMA KLIJENTA I/ILI ODSTUPAJU OD UOBIČAJENOG PROMETA PO RAČUNU KLIJENTA. | 76                    | 6,32%  | 89                    | 6,33%  |
| 1305              | 3.5. PRILJEV SREDSTAVA IZ INOZEMSTVA KOJI SE ODMAH TRANSFERIRA DALJE U INOZEMSTVO U KORIST ISTE STRANKE ILI U KORIST DRUGE STRANKE.                         | 43                    | 3,58%  | 69                    | 4,91%  |
| 1211              | 2.11. UZASTOPNA ISPLATA/POLAGANJE GOTOVINE S/NA RAČUN TIJEKOM JEDNOG DANA ILI NEKOLIKO UZASTOPNIH DANA, A ČIJA JE UKUPNA VRIJEDNOST ZNATNA.                 | 49                    | 4,08%  | 60                    | 4,27%  |

Iz Tablice 21, razvidno je da su u 2016. godini najučestalije korišteni isti indikatori za prepoznavanje sumnjivih transakcija kao i u 2015. godini (priljev sredstava u znatnom iznosu koji se odmah transferira na više različitih računa ili podiže u gotovini; značajno i naglo povećanje prometa računa bez prihvatljivog razloga; isplata velikih iznosa gotovine s računa, odmah po priljevu sredstava na račun, odljev/priljev sredstava u/iz inozemstva koji nije u skladu s uobičajenim poslovima klijenta i/ili odstupaju od uobičajenog prometa po računu klijenta, priljev sredstava iz inozemstva koji se odmah transferira dalje u inozemstvo u korist iste stranke ili u korist druge stranke, uzastopna isplata/polaganje gotovine s/na račun tijekom jednog dana ili nekoliko uzastopnih dana, a čija je ukupna vrijednost znatna).

#### 7.2.1.5. Zakonski opis sumnjive transakcije od strane obveznika

U Tablici 22. nalazi se pregled učestalosti korištenja pojedinih obilježja sumnjive transakcije (bilo samostalno bilo u kombinaciji) iz članka 42. stavka 7. Zakona, a koja obilježja predstavljaju zakonski opis sumnjive transakcije, te koja obilježja su banke i drugi obveznici obvezni koristiti prilikom obavješćivanja Ureda o sumnjivim transakcijama navodeći u obrascu obrazloženje razloga za sumnju na pranje novca i financiranje terorizma.

**Tablica 22. Pregled razloga iz čl. 42. st. 7. točaka 1., 2., 3. i 4. Zakona koja su obveznici najučestalije navodili pri prijavi sumnjivih transakcija u 2016. godini**

| BROJ OBILJEŽJA | OPIS   | UČESTALOST POJAVLJIVANJA | %           |
|----------------|--|--------------------------|-------------|
| 1              | TRANSAKCIJA UKLJUČUJE SREDSTVA PROIZAŠLA IZ NEZAKONITIH AKTIVNOSTI ILI POVEZANA S FINANCIRANJEM TERORIZMA S OBZIROM NA VLASNIŠTVO, PRIRODU, IZVOR, LOKACIJU ILI KONTROLU TAK VIH SREDSTAVA   | 135                      | 10,56%      |
| 2              | TRANSAKCIJA PO SVOJIM ZNAČAJKAMA POVEZANIM SA STATUSOM STRANKE ILI DRUGIM ZNAČAJKAMA STRANKE ILI SREDSTAVA ILI DRUGIM OSOBITOSTIMA OČITO ODSTUPA OD UOBIČAJENIH TRANSAKCIJA ISTE STRANKE, TE DA ODGOVARA POTREBNOM BROJU I VRSTI INDIKATORA KOJI UPUĆUJU NA TO DA POSTOJE RAZLOZI ZA SUMNJU NA PRANJE NOVCA ILI FINANCIRANJE TERORIZMA | 399                      | 31,22%      |
| 3              | TRANSAKCIJA JE USMJERENA NA IZBJEGAVANJE PROPISA KOJI REGULIRAJU MJERE SPRJEČAVANJA PRANJA NOVCA I FINANCIRANJA TERORIZMA  | 93                       | 7,28%       |
| 4              | UVIJEK KADA OBVEZNIK PROCIJENI DA U VEZI S TRANSAKCIJOM ILI STRANKOM POSTOJE RAZLOZI ZA SUMNJU NA PRANJE NOVCA I FINANCIRANJE TERORIZMA  | 651                      | 50,94%      |
| <b>UKUPNO:</b> |  | <b>1278</b>              | <b>100%</b> |

Slijedom podataka navedenih u Tablici 22. vidljivo je da je u definiranju sumnjive transakcije od strane obveznika (banka i drugih obveznika) najčešće korišteno obilježje pod brojem 4 (toč. 4.), kako je opisano u Tablici 22. Ovo obilježje je korišteno u 651 navrata prilikom prijave sumnjivih transakcija.

### **7.2.2. Ključna obilježja "povratne informacije" obveznicima o zaprimljenim i analiziranim obavijestima o sumnjivim transakcijama zaprimljenih u 2016. godini**

Sukladno odredbama članka 66. Zakona, o zaprimljenim i analiziranim podacima za transakciju ili neku osobu u vezi s kojima su utvrđeni razlozi za sumnju na pranje novca ili financiranje terorizma, Ured će obavijestiti obveznike iz članka 4. stavka 2. Zakona koji su prijavili transakciju, osim ako ocijeni da bi to moglo štetiti daljnjem tijeku i ishodu postupka, i to, između ostalog, i na način da najmanje jednom godišnje dostavi ili objavi statističke podatke o zaprimljenim obavijestima o transakcijama i rezultatima postupanja.

Slijedom navedenog, u Tablici 23. prikazano je postupanje Ureda po sumnjivim transakcijama zaprimljenim u 2016. godini, i to temeljem slijedećih podataka:

- ukupni broj zaprimljenih sumnjivih transakcija u 2016. godini razvrstanih prema kategorijama obveznika,
- broj zaprimljenih sumnjivih transakcija u 2016. godini koje su inicirale do zaključno s 31.12.2016. godine novu analitičko obavještajnu obradu sumnjivih transakcija sa sumnjom na pranje novca i financiranje terorizma sukladno odredbama članka 59. Zakona,
- broj zaprimljenih sumnjivih transakcija u 2016. godini koje su do zaključno s 31.12.2016. godine analitički obavještajno analizirane u okviru već ranije otvorenih analitičkih obrada,
- broj zaprimljenih sumnjivih transakcija u 2016. godini koje su do zaključno s 31.12.2016. godine nalaze u fazi predanalitičke obrade.

**Tablica 23. Pregled podataka o postupanju Ureda po zaprimljenim sumnjivim transakcijama od banaka i dr. obveznika iz čl. 4. st. 2. Zakona u 2016. godini**

| OBVEZNICI  | BROJ UKUPNO ZAPRIMLJENIH SUMNJIVIH TRANSAKCIJA U 2016. |                | SUMNJIVE TRANSAKCIJE KOJE SU INICIRALE NOVU ANALITIČKU OBRADU U 2016. |                | SUMNJIVE TRANSAKCIJE KOJE SU PROCESUIRANE U OKVIRU POSTOJEĆIH ANALITIČKIH OBRADA |                | SUMNJIVE TRANSAKCIJE KOJE SU U PREDANALITIČKOJ OBRADI U 2016. |                |
|--|--|----------------|---|----------------|--|----------------|---|----------------|
|  | BROJ   | %              | BROJ  | %              | BROJ   | %              | BROJ  | %              |
| BANKE  | 776  | 89,50%         | 246   | 92,83%         | 420  | 94,17%         | 110   | 70,51%         |
| HP- HRVATSKA POŠTA                               | 45   | 5,19%          | 1   | 0,38%          | 14   | 3,14%          | 30  | 19,23%         |
| STAMBENE ŠTEDIONICE                              | 14   | 1,61%          | 5   | 1,89%          | 3  | 0,67%          | 6   | 3,85%          |
| DRUŠTVA ZA UPRAVLJANJE OBVEZNI MIROVINSKM FONDOM | 3  | 0,35%          | 3   | 1,13%          | 0  | 0,00%          | 0   | 0,00%          |
| DRUŠTVA ZA UPRAVLJANJE INVESTICIJSKIM FONDOVIMA  | 3  | 0,35%          | 1   | 0,38%          | 2  | 0,45%          | 0   | 0,00%          |
| DRUŠTVA ZA UPRAVLJANJE FINACIJSKIM INSTRUMENTIMA | 2  | 0,23%          | 1   | 0,38%          | 0  | 0,00%          | 1   | 0,64%          |
| DRUŠTVA ZA OSIGURANJE                            | 4  | 0,46%          | 1   | 0,38%          | 0  | 0,00%          | 3   | 1,92%          |
| OVLAŠTENI MJENJAČI                               | 1  | 0,12%          | 1   | 0,38%          | 0  | 0,00%          | 0   | 0,00%          |
| DRUŠTVA ZA IZDAVANJE PLATNIH INSTRUMENTATA       | 4  | 0,46%          | 0   | 0,00%          | 1  | 0,22%          | 3   | 1,92%          |
| KREDITNE UNIJE                                   | 1  | 0,12%          | 0   | 0,00%          | 1  | 0,22%          | 0   | 0,00%          |
| DRUŠTVA ZA PROMET PLEMITIM METALIMA              | 1  | 0,12%          | 0   | 0,00%          | 1  | 0,22%          | 0   | 0,00%          |
| FINA   | 1  | 0,12%          | 1   | 0,38%          | 0  | 0,00%          | 0   | 0,00%          |
| JAVNI BILJEŽNICI                                 | 5  | 0,58%          | 2   | 0,75%          | 1  | 0,22%          | 2   | 1,28%          |
| ODVJETNICI                                       | 4  | 0,46%          | 2   | 0,75%          | 2  | 0,45%          | 0   | 0,00%          |
| RAČUNOVOĐE                                       | 3  | 0,35%          | 1   | 0,38%          | 1  | 0,22%          | 1   | 0,64%          |
| <b>SVEUKUPNO</b>                                 | <b>867</b>   | <b>100,00%</b> | <b>265</b>  | <b>100,00%</b> | <b>446</b>   | <b>100,00%</b> | <b>156</b>  | <b>100,00%</b> |

Slijedom podataka iz Tablice 23. proizlazi da od ukupnog broja (867) svih zaprimljenih sumnjivih transakcija u 2016. godini, do zaključno s 31.12.2016. godine 265 sumnjivih transakcija, odnosno 30,60 % iniciralo je novu analitičku obradu, 446 (51,40%) sumnjivih transakcija analitički obavještajno je obrađeno u okviru već ranije otvorenih analitičkih obrada, a 156 (18,00%) sumnjivih transakcija je zaključno s 31.12.2016. godine u predanalitičkoj obradi.

**Dakle, do zaključno s 31.12.2016. godine Ured je analitički obavještajno obradio ukupno 711 ili 82,00 % svih sumnjivih transakcija zaprimljenih u 2016. godini, dok se 156 (18,00 %) sumnjivih transakcija do zaključno s 31.12.2016. godine nalazi u predanalitičkoj obradi koje se provode radi prikupljanja dodatnih podataka u cilju potvrđivanja razloga za sumnju na pranje novca i financiranje terorizma tj. u cilju ispunjavanja uvjeta iz članka 42. stavak 7. točka 1., 2. i 3. Zakona.**

Važno je napomenuti da svakom obvezniku koji je tijekom 2016. godine dostavio obavijest o sumnjivoj transakciji Ured dostavlja pojedinačnu povratnu informaciju o zaprimljenim i analiziranim obavijestima o sumnjivim transakcijama, a koja povratna informacija sadrži osvrt na postupanje po sumnjivim transakcijama konkretnog obveznika i na rezultate takvog postupanja, osvrt na obilježja sumnjivih transakcija konkretnog obveznika i osvrt na sudjelovanje konkretnog obveznika u cjelokupnom postupku obavješćivanja Ureda o sumnjivim transakcijama. Ured



također u privitku svake pojedinačne povratne informacije svakom obvezniku dostavlja i tzv. evaluacijski obrazac (engl. Feedback form), a slijedom čega se utvrđuje svrsishodnost i korisnost povratne informacije za svakog korisnika, te se razmatra mogućnost daljnjeg unaprjeđenja iste.

### 7.2.3. Ključni podaci o zaprimljenim obavijestima o gotovinskim transakcijama u 2016. godini

Analize zaprimljenih gotovinskih transakcija u 2016. godini temelje se na analizama određenih obilježja gotovinskih transakcija, a koja obilježja proizlaze iz podataka koje zakonski obveznici (banke i drugi) dostavljaju Uredu sukladno odredbama članka 40. Zakona putem obrasca o obavješćivanju Ureda o gotovinskoj transakciji u vrijednosti od 200.000,00 kn i većoj (Obrazac UZSPN-O-40) koji obrazac je sastavni dio Pravilnika o obavješćivanju Ureda za sprječavanje pranja novca o gotovinskoj transakciji u vrijednosti od 200.000,00 kn i većoj te o uvjetima pod kojima obveznici za određene stranke nisu dužni obavješćivati Ured o gotovinskoj transakciji.

**Ured u svojim evidencijama raspolaže isključivo sa podacima o gotovinskim transakcijama u vrijednosti od 200.000,00 kn i većoj koje Uredu prijave banke i drugi obveznici. Dakle, Ured u svojim bazama ima statističku evidenciju o onim gotovinskim transakcijama (200.000,00 kn i većoj) koje su Uredu banke i dr. obveznici prijavili temeljem Zakona. Statističke podatke o svim gotovinskim platnim transakcijama neovisno o vrijednosti transakcije prikuplja, statistički obrađuje i objavljuje Hrvatska narodna banka.**

U nastavku se navode osnovni (ključni) podaci o gotovinskim transakcijama koje su u 2016. godini zaprimljene od banaka i drugih obveznika iz čl. 4. Zakona i usporedba ukupnih podataka s prethodnom kalendarskom godinom, te usporedba ukupnih podataka za razdoblje 2010.-2016. godine.

#### 7.2.3.1. Podaci o ukupnom broju zaprimljenih obavijesti o gotovinskim transakcijama

U 2016. godini zaprimljeno je ukupno 57289 gotovinskih transakcija što je za 3,64 % više u odnosu na 2015. godinu kada je zaprimljeno 55278 gotovinskih transakcija a što je vidljivo iz Grafikona 7.

**Grafikon 7. Broj ukupno zaprimljenih gotovinskih transakcija u razdoblju 2010.-2016. godine**

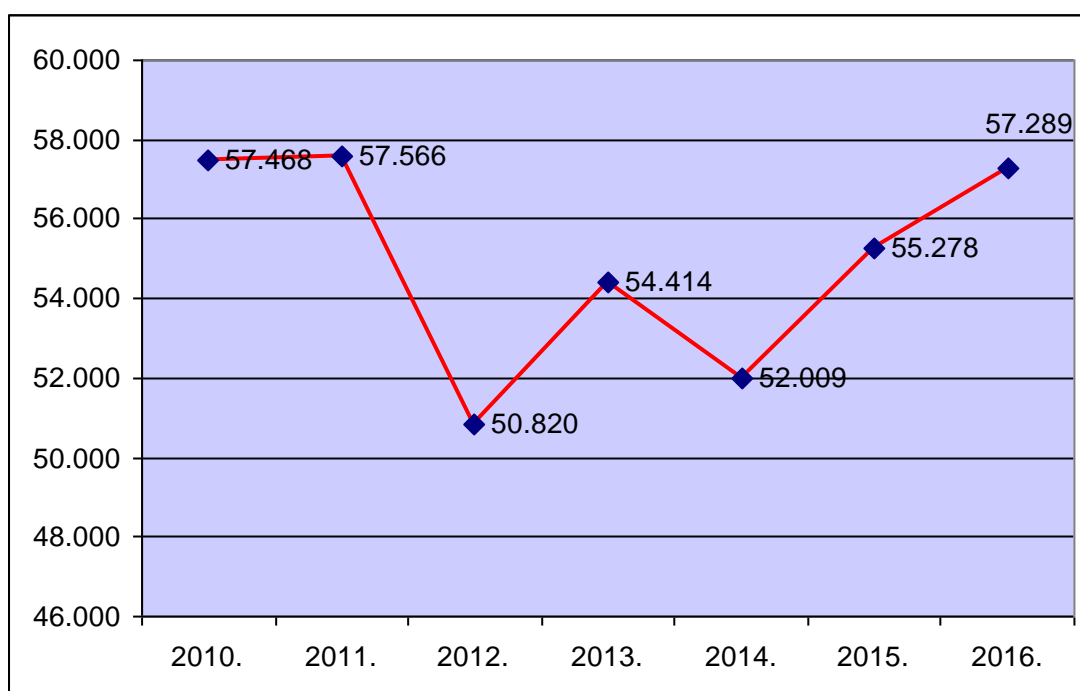

### 7.2.3.2. Podaci o ukupnom broju zaprimljenih obavijesti o gotovinskim transakcijama po pojedinim obveznicima

U 2016. godini od ukupno prijavljenih 57289 gotovinskih transakcija banke su prijavile 56033 (97,81%) gotovinskih transakcija. U Tablici 24. dan je pregled obveznika koji su Uredu u 2016. godini dostavljali Obavijesti o gotovinskim transakcijama i postotak njihovih Obavijesti u ukupnom broju dostavljenih Obavijesti i usporedba sa podacima iz 2015. godine, a u Grafikonu 8. prikaz sudjelovanja u postocima pojedinih obveznika u prijavljivanju gotovinskih transakcija u 2016. godini.

Tablica 24. Broj zaprimljenih obavijest o gotovinskim transakcijama po obveznicima u 2015. i 2016. godini

| OBVEZNICI                  | 2015.            |                | 2016.            |                |
|----------------------------|------------------|----------------|------------------|----------------|
|                            | BROJ TRANSAKCIJA | %              | BROJ TRANSAKCIJA | %              |
| BANKE                      | 54.095           | 97,86%         | 56.033           | 97,81%         |
| OVLAŠTENI MJENAČI          | 488              | 0,88%          | 441              | 0,77%          |
| KREDITNE UNIJE             | 350              | 0,63%          | 385              | 0,67%          |
| FINA                       | 289              | 0,52%          | 332              | 0,58%          |
| PRIREĐIVAČI IGARA NA SREĆU | 23               | 0,04%          | 57               | 0,10%          |
| HP-HRVATSKA POŠTA          | 33               | 0,06%          | 41               | 0,07%          |
| <b>UKUPNO:</b>             | <b>55.278</b>    | <b>100,00%</b> | <b>57.289</b>    | <b>100,00%</b> |

Grafikon 8. Zaprimljene obavijesti o gotovinskim transakcijama po obveznicima u 2016. godini

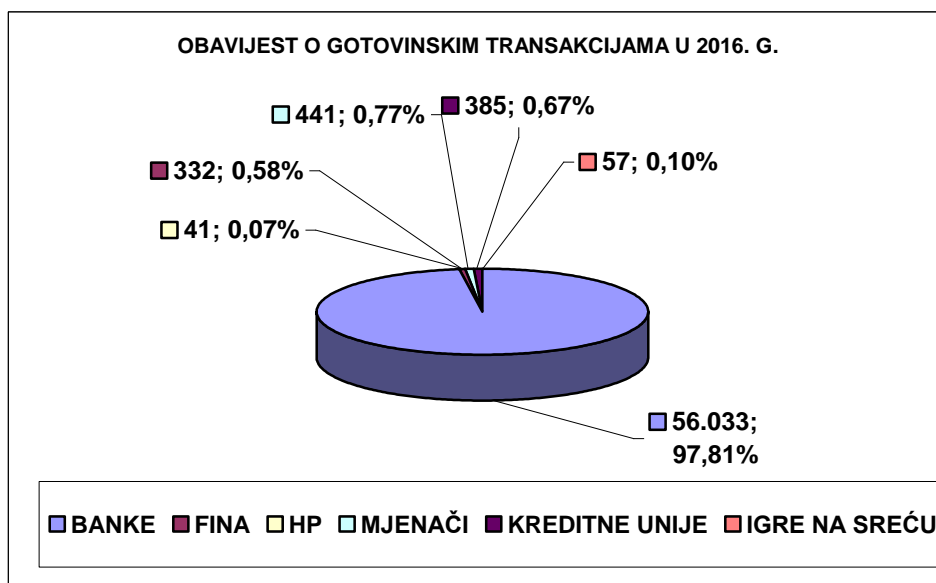

Broj prijavljenih gotovinskih transakcija u 2016. godini povećao se za 2011 transakciju odnosno 3,64 % u odnosu na 2015. godinu. U 2015. godini ukupno je prijavljeno 55 278

gotovinskih transakcija. Ukupna vrijednost gotovinskih transakcija prijavljenih Uredu u 2016. godini povećala se za 0,21% u odnosu na 2015. godinu. U 2016. godini ukupna vrijednost svih gotovinskih transakcija u vrijednosti 200.000,00 kn i većoj iznosila je 23.421.724.105,39 kn. Najveći broj gotovinskih transakcija u vrijednosti 200.000,00 kn i većoj prijavljen je od strane banaka te se nastavio dosadašnji trend konstantnog udjela tog sektora u broju prijave gotovinskih transakcija. Tako su banke u 2016. godini prijavile 56.033 gotovinske transakcije što čini 97,81 % od ukupnog broja prijavljenih svih gotovinskih transakcija.

U nastavku su iskazani podaci o ukupnom broju zaprimljenih i ukupnoj vrijednosti gotovinskih transakcija u vrijednosti 200.000,00 kn i većoj u odnosu na obilježje "način provođenja" i obilježje "svrhu provođenja".

### 7.2.3.3. Podaci o broju zaprimljenih obavijesti o gotovinskim transakcijama prema obilježju "načinu provođenja"

Od ukupnog broja gotovinskih transakcija u vrijednosti 200.000,00 kn i većoj koje su banke i dr. obveznici provedbe Zakona u 2016. godini putem Obrasca (UZSPN-0-40) prijavili Uredu ukupno 34.103 transakcija ili 59,53 % transakcija odnosile su se na "isplatu u gotovini", ukupno 22.068 transakcije ili 38,52 % transakcija odnosile su se na "uplatu u gotovini" dok ukupno 1.064 transakcija ili 1,86 % transakcija se odnosilo na "mjenjačke poslove", a što je vidljivo iz Tablice 25.

**Tablica 25. Struktura zaprimljenih gotovinskih transakcija prema obilježju "način provođenja" u 2015. i 2016. godini**

| NAČIN PROVOĐENJA   | 2015.            |         |                   |         | 2016.            |         |                   |         |
|--------------------|------------------|---------|-------------------|---------|------------------|---------|-------------------|---------|
|                    | broj transakcija | %       | iznos (kn)        | %       | broj transakcija | %       | iznos (kn)        | %       |
| ISPLATA U GOTOVINI | 32.958           | 59,62%  | 14.279.114.225,81 | 61,09%  | 34.103           | 59,53%  | 14.104.254.614,89 | 60,22%  |
| UPLATA U GOTOVINI  | 20.864           | 37,74%  | 8.508.427.697,49  | 36,40%  | 22.068           | 38,52%  | 8.862.576.090,93  | 37,84%  |
| MJENJAČKI POSLOVI  | 1.313            | 2,38%   | 528.655.726,31    | 2,26%   | 1.064            | 1,86%   | 431.347.801,90    | 1,84%   |
| DRUGO              | 143              | 0,26%   | 56.213.102,26     | 0,24%   | 54               | 0,09%   | 23.545.597,67     | 0,10%   |
| UKUPNO             | 55278            | 100,00% | 23.372.410.751,87 | 100,00% | 57289            | 100,00% | 23.421.724.105,39 | 100,00% |

### 7.2.3.4. Podaci o broju zaprimljenih obavijesti o gotovinskim transakcijama prema obilježju "svrha provođenja"

Od 57289 gotovinskih transakcija koliko ih je u 2016. godini prijavljeno Uredu od strane banaka i drugih obveznika, za 27246 gotovinske transakcije (što čini 47,56 % svih prijavljenih gotovinskih transakcija u vrijednosti 200.000,00 kn i većoj) prijavljeno je da je svrha provođenja istih "štednja" iz čega proizlazi da se skoro polovica svih prijavljenih gotovinskih transakcija u vrijednosti 200.000,00 kn i većoj odnosila na uplate /isplate štednje u gotovini a što je vidljivo iz Tablice 26. Ukupna vrijednost transakcija u vrijednosti 200.000,00 kn i višoj koje su obavljene u gotovini u svrhu štednje u 2015. godini iznosila je 10.957.942.383,62 kn, a koje su prijavljene Uredu temeljem Zakona.

**Tablica 26. Struktura zaprimljenih gotovinskih transakcija prema obilježju "svrha provođenja" u 2015. i 2016. godini**

| SVRHA                   | 2015.            |                |                          |                | 2016.            |                |                          |                |
|-------------------------|------------------|----------------|--------------------------|----------------|------------------|----------------|--------------------------|----------------|
|                         | broj transakcija | %              | iznos (hrk)              | %              | broj transakcija | %              | iznos (hrk)              | %              |
| ŠTEDNJA                 | 28592            | 51,72%         | 12.148.569.891,51        | 51,98%         | 27246            | 47,56%         | 10.957.942.383,62        | 46,79%         |
| DRUGO (NAVESTI)         | 10729            | 19,41%         | 4.475.201.858,26         | 19,15%         | 11186            | 19,53%         | 4.525.680.103,64         | 19,32%         |
| NEKRETNINE              | 6512             | 11,78%         | 2.794.247.858,03         | 11,96%         | 8086             | 14,11%         | 3.459.846.617,20         | 14,77%         |
| PRODAJA STRANE GOTOVINE | 3070             | 5,55%          | 1.333.952.742,14         | 5,71%          | 3313             | 5,78%          | 1.389.290.166,58         | 5,93%          |
| POZAJMICA               | 1808             | 3,27%          | 677.598.026,07           | 2,90%          | 2035             | 3,55%          | 839.072.867,28           | 3,58%          |
| ROBA                    | 1245             | 2,25%          | 645.151.593,24           | 2,76%          | 1593             | 2,78%          | 763.978.150,40           | 3,26%          |
| KREDIT                  | 1006             | 1,82%          | 353.381.886,23           | 1,51%          | 1230             | 2,15%          | 441.061.296,76           | 1,88%          |
| KUPNJA STRANE GOTOVINE  | 616              | 1,11%          | 254.965.173,50           | 1,09%          | 626              | 1,09%          | 233.738.533,80           | 1,00%          |
| DOBIT                   | 462              | 0,84%          | 203.494.373,95           | 0,87%          | 503              | 0,88%          | 218.817.198,18           | 0,93%          |
| USLUGA                  | 372              | 0,67%          | 157.087.428,19           | 0,67%          | 493              | 0,86%          | 218.225.841,48           | 0,93%          |
| AUTOMOBIL               | 273              | 0,49%          | 76.034.241,74            | 0,33%          | 315              | 0,55%          | 88.255.078,08            | 0,38%          |
| UDJELI                  | 210              | 0,38%          | 98.372.831,78            | 0,42%          | 202              | 0,35%          | 99.083.252,87            | 0,42%          |
| IGRE NA SREĆU           | 136              | 0,25%          | 56.838.791,62            | 0,24%          | 208              | 0,36%          | 91.143.086,02            | 0,39%          |
| VRIJEDNOSNI PAPIRI      | 76               | 0,14%          | 30.422.355,95            | 0,13%          | 62               | 0,11%          | 32.182.287,53            | 0,14%          |
| AVANS                   | 13               | 0,02%          | 4.714.681,64             | 0,02%          | 36               | 0,06%          | 10.222.454,03            | 0,04%          |
| PLOVILO                 | 71               | 0,13%          | 30.827.820,24            | 0,13%          | 75               | 0,13%          | 24.394.970,95            | 0,10%          |
| ŽIVOTNO OSIGURANJE      | 60               | 0,11%          | 21.992.726,20            | 0,09%          | 68               | 0,12%          | 24.442.754,99            | 0,10%          |
| ČEK                     | 16               | 0,03%          | 4.971.605,28             | 0,02%          | 7                | 0,01%          | 2.712.931,41             | 0,01%          |
| UMJETNINE               | 11               | 0,02%          | 4.584.866,30             | 0,02%          | 5                | 0,01%          | 1.634.130,57             | 0,01%          |
| <b>UKUPNO:</b>          | <b>55.278</b>    | <b>100,00%</b> | <b>23.372.410.751,87</b> | <b>100,00%</b> | <b>57289</b>     | <b>100,00%</b> | <b>23.421.724.105,39</b> | <b>100,00%</b> |

#### 7.2.4. Ključni podaci iz obrazaca o obavješćivanju Ureda o prijenosu gotovine preko državne granice

Tijela Carinske uprave Republike Hrvatske obavješćavaju Ured o svakoj prijavi unošenja ili iznošenja gotovine u domaćoj ili stranoj valuti preko državne granice u kunskoj protuvrijednosti iznosa od 10.000,00 EUR ili više, neprijavljenom pokušaju prenošenjem gotovine, kao i o svakom prijenosu gdje postoji sumnja u pranje novca ili financiranje terorizma. (čl. 74. Zakona).

Carinska uprava RH je u 2016. godine obavijestila Ured o 419 prijenosa gotovine u kunskoj protuvrijednosti od 10.000,00 EUR i višoj preko državne granice kako je prikazano u Tablici 27.

- 410 Obavijesti o prijenosu gotovine preko državne granice odnosno 97,85% odnosi se na prijavljene prijenose gotovine preko državne granice, dok se 9 obavijesti o prijenosu gotovine odnosno 2,15% odnosi se na neprijavljene prijenose preko državne granice,
- 288 Obavijesti o prijenosu gotovine preko državne granice odnosno 68,74% odnosi se na unos gotovine u Republiku Hrvatsku, dok se 131 obavijesti o prijenosu gotovine odnosno 31,26% odnosi se na iznošenje gotovine iz Republike Hrvatske;

**Tablica 27. Obavijest Carinske uprave o prijenosima gotovine preko državne granice obavijesti o sumnji na pranje novca u 2016.**

| OBAVIJEST CARINSKE UPRAVE O PRIJENOSIMA GOTOVINE PREKO DRŽAVNE GRANICE I OBAVIJESTI O SUMNJOM NA PRANJE NOVCA U 2016. GODINI |     |              |               |              |   |
|--|-----|--------------|---------------|--------------|---|
|  |     | PRANJE NOVCA |               | PRANJE NOVCA |   |
| ULAZ U RH  | 288 | 0            | PRIJAVLJENO   | 410          | 0 |
| IZLAZ IZ RH  | 131 | 0            | NEPRIJAVLJENO | 9            | 0 |
| UKUPNO   | 419 | 0            | UKUPNO        | 419          | 0 |

## **VIII. PREVENCIJA I NADZOR OBVEZNIKA**

## VIII. PREVENCIJA I NADZOR OBVEZNIKA

U okviru Službe za prevenciju i nadzor obveznika ustrojena su dva odjela: Odjel za financijske i nefinancijske institucije i Odjel za međuinstitucionalnu i međunarodnu suradnju. U nastavku dajemo pregled glavnih aktivnosti koje su navedeni Odjeli provodili tijekom 2016. godine. Značajnije aktivnosti Službe za prevenciju i nadzor obveznika u 2016. bile su povezane uz:

- normativne aktivnosti
- davanje mišljenja vezanih za jedinstveni primjenu odredbi Zakona i na temelju njega donesenih propisa
- neizravni nadzor primjene Zakona kod obveznika
- suradnja sa nadležnim nadzornim tijelima (koordinacija u provođenju nadzora, izvješćivanje)
- Međuinstitucionalna radna skupina za sprječavanje pranja novca i financiranje terorizma (MIRS)
- Međuinstitucionalna radna skupina za sprječavanje pranja novca i financiranje terorizma – Podskupina za nadzor
- Nacionalna procjena rizika od pranja novca i financiranja terorizma
- Nacionalno povjerenstvo za prevenciju i suzbijanja terorizma
- Stalna koordinacijska skupina za praćenje provedbe međunarodnih mjera ograničavanja
- Radna skupina za proliferaciju
- AFCOS mreža
- Aktivnosti Ureda u provedbi Akcijskog plana uz Strategiju suzbijanja korupcije
- Međunarodna suradnja Ureda: Međunarodna razmjena podataka po kontinentima
- Bilateralna suradnja: potpisani sporazumi o razumjevanju
- FIU.Net
- EU FIU Platforma
- 4. Direktiva EU o sprječavanju korištenja financijskog sustava za pranje novca i financiranje terorizma
- Odbor Vijeća Europe: MONEYVAL
- Konferencija stranaka Varšavske konvencije

### 8.1. Aktivnosti Ureda u području prevencije pranja novca i financiranja terorizma

#### 8.1.1. Normativne aktivnosti

##### Izrada Nacrta prijedloga Zakona o sprječavanju pranja novca i financiranja terorizma

Radi transpozicije Direktive (EU) 2015/849 Europskog parlamenta i Vijeća od 20. svibnja 2015. o sprječavanju korištenja financijskog sustava u svrhu pranja novca ili financiranja terorizma, o izmjeni Uredbe (EU) br. 648/2012 Europskog parlamenta i Vijeća te o stavljanju izvan snage Direktive 2005/60/EZ Europskog parlamenta i Vijeća i Direktive Komisije 2006/70/EZ u pravni poredak Republike Hrvatske, ministar financija je u 11. veljače 2016. osnovao Radnu skupinu za izradu Nacrta prijedloga Zakona o sprječavanju pranja novca i financiranja terorizma. Članovi radne skupine bili su predstavnici Ministarstva financija (Ureda za sprječavanje pranja novca, Financijskog inspektorata, Porezne uprave), Hrvatske narodne banke i Hrvatske agencije za nadzor financijskih usluga. Pored transpozicije Direktive (EU) 2015/849 Nacrtom prijedloga Zakona osigurava se provedba Uredbe (EU) 2015/847 Europskog parlamenta i Vijeća od 20. svibnja 2015. o informacijama koje su priložene prijenosu novčanih sredstava i o stavljanju izvan snage Uredbe (EZ) 1781/2006, a kojom se utvrđuju pravila o informacijama o platiteljima i primateljima koje su priložene prijenosima novčanih sredstava u bilo kojoj valuti radi sprečavanja, otkrivanja ili istraživanja pranja novca, a posebno financiranja terorizma, kada barem jedan od pružatelja platnih usluga uključenih u prijenos novčanih sredstava ima poslovni nastan u Europskoj uniji te Uredba (EZ) br. 1889/2005 Europskog parlamenta i Vijeća od 26. lipnja 2005. o kontroli gotovine koja se unosi u Zajednicu ili iznosi iz Zajednice.

### 8.1.2. Izdane smjernice vezane uz jedinstvenu primjenu odredbi Zakona i na temelju njega donesenih propisa

Sukladno odredbama čl. 88. Zakona Ured je u suradnji s drugim nadzornim tijelima (Hrvatska narodna banka, Hrvatska agencija za nadzor financijskih usluga, Financijski inspektorat) u 2016. godini izdao obveznicima ukupno 10 smjernica vezanih za primjenu odredbi Zakona, a sa svrhom omogućavanja jedinstvene primjene odredbi Zakona i na temelju njega donesenih propisa. Tijekom 2016. godine smjernice vezane uz praktičnu primjenu odredbi Zakona i na temelju njega donesenih propisa zatražila su osiguravajuća društva, kreditne institucije, leasing društvo i odvjetnici. Najučestaliji upiti obveznika odnosili su se na tumačenje odredbi Zakona kojima je regulirano provođenje mjera dubinske analize te prijavljivanja gotovinskih transakcija u iznosu od 200.000,00 kuna i većoj kao i sumnjivim transakcijama i osobama.

### 8.1.3. Neizravni nadzori primjene Zakona kod obveznika

U svrhu kontrole ispravnosti popunjavanja zaprimljenih Obrazaca o obavjestima o sumnjivim transakcijama i osobama i zaprimljenih Obrazaca o obavjestima o gotovinskim transakcijama Ured obavlja neizravni nadzor. Neizravni nadzor provodi se analiziranjem sumnjivih i gotovinskih transakcija koji se dostavljaju na propisanim Obrascima na dnevnoj razini. Najučestalije pogreške su formalne prirode a odnose se na nepotpune i netočne podatke. Za otklanjanje nedostataka obveznicima su dane preporuke na koji je način je potrebno izvršiti ispravke i rok za izvršenje. U Tablici 28. dan je prikaz obavljenih neizravnih nadzora tijekom 2016. po vrsti obveznika.

Tablica 28. Broj neizravnih nadzora u 2016. godini

| OBVEZNIK NADZORA   | BROJ NEIZRAVNIH NADZORA |
|--|-------------------------|
| BANKE  | 5                       |
| OVLAŠTENI MJENJAČI   | 6                       |
| ODVJETNICI I ODVJETNIČKA DRUŠTVA   | 2                       |
| JAVNI BILJEŽNICI   | 3                       |
| KREDITNE UNIJE   | 7                       |
| PRIREĐIVAČI IGARA NA SREĆU   | 2                       |
| DRUŠTVA ZA OSIGURANJE  | 1                       |
| RAČUNOVODSTVO I POREZNO SAVJETOVANJE   | 3                       |
| STAMBENE ŠTEDIONICE  | 2                       |
| DRUŠTVA KOJA OBAVLJAJU ODREĐENE USLUGE PLATNOG PROMETA UKLJUČUJUĆI I PRIENOS NOVCA | 11                      |
| MIROVINSKA DRUŠTVA   | 2                       |
| DRUŠTVA ZA UPRAVLJANJE INSTRUMENTIMA PLAĆANJA (KREDITNE KARTICE)                   | 1                       |
| DRUŠTVA ZA UPRAVLJANJE INVESTICIJSKIM FONDOVIMA                                    | 1                       |
| TRGOVCI PLEMENITIM METALIMA I DRAGIM KAMENJEM                                      | 1                       |
| <b>UKUPNO</b>  | <b>47</b>               |



**Grafikon 8. Broj provedenih neizravnih nadzora**

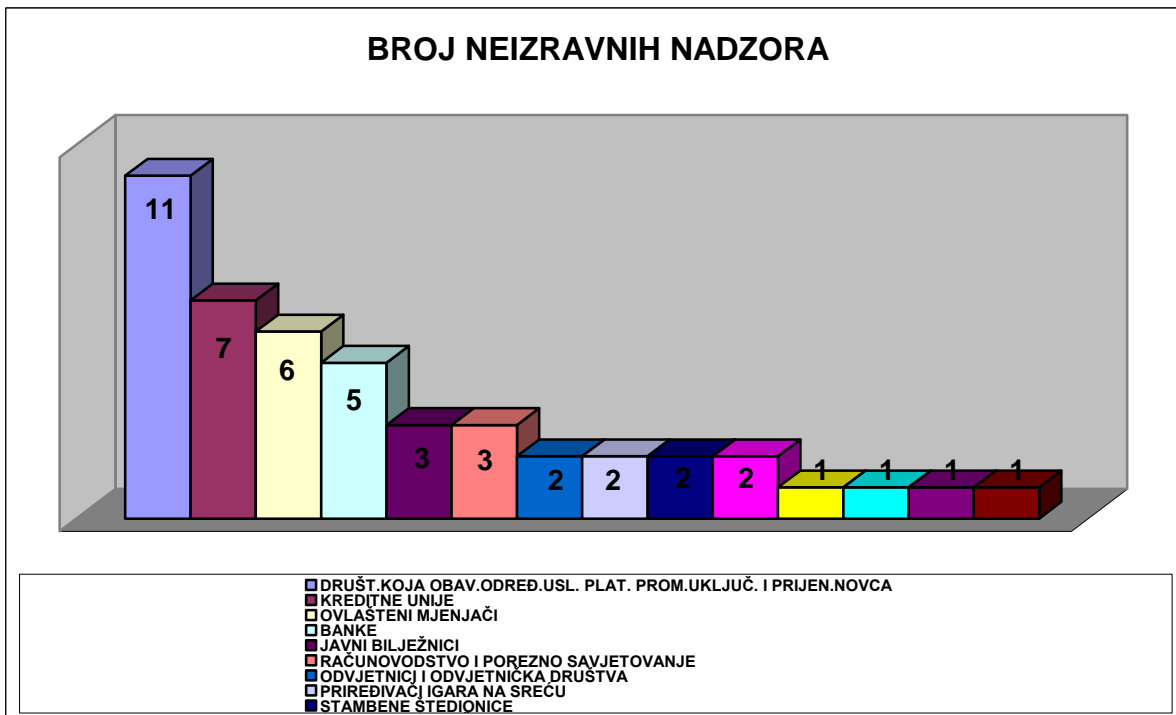

**8.1.4. Suradnja sa nadležnim nadzornim tijelima (međusobna razmjena podataka i informacija o provedenom nadzoru)**

Nadzor nad obveznicima provedbe mjera i radnji propisanih Zakonom i na temelju njega donesenih podzakonskih akata provode Hrvatska narodna banka, Financijski inspektorat Republike Hrvatske, Hrvatska agencija za nadzor financijskih usluga i Ministarstvo financija, Porezna uprava. Radi uspostave djelotvornog mehanizma suradnje nadležnih nadzornih tijela i Ureda, nadležna nadzorna tijela dostavljaju Uredu podatke o utvrđenim nepravilnostima, nezakonitostima i izrečenim mjerama te utvrđenim prekršajima u obavljanju nadzora kod obveznika.

**Hrvatska narodna banka** je na temelju svojih ovlasti u 2016. provela 39 nadzora. Na temelju provedenih nadzora podneseno je 7 optužnih prijedloga.

**Hrvatska agencija za nadzor financijskih** je na temelju svojih ovlasti u 2016. provela 3 nadzora. Na temelju provedenih nadzora podneseno je 4 optužna prijedloga.

**Financijski inspektorat** je na temelju svojih ovlasti u 2016. proveo 343 nadzora. Na temelju provedenih nadzora izdano je 185 mjera upozorenja i podneseno 7 optužnih prijedloga.

## **8.2.1. Međuinstitucionalna suradnja Ureda**

### **8.2.1.1. Međuinstitucionalna radna skupina za sprječavanje pranja novca i financiranje terorizma (MIRS)**

U cilju jačanja daljnje međuinstitucionalne suradnje potpisan je Protokol o suradnji i uspostavi međuinstitucionalne radne skupine za sprječavanje pranja novca i financiranja terorizma, koju čine predstavnici 11 institucija i agencija nadležnih za suzbijanje pranja novca i financiranja terorizma. (Protokol stupio na snagu 1. ožujka 2007. godine).

U radu skupine sudjeluju predstavnici 11 institucija: Ured, DORH, Financijski inspektorat, Porezna uprava, Carinska uprava, HNB, HANFA, MUP, SOA, Ministarstvo pravosuđa i MVEP.

Predstavnik Ureda voditelj je Međuinstitucionalne radne skupine za sprječavanje pranja novca i financiranja terorizma (MIRS) koja je održala od 2007. do 2016. godine sedamnaest redovnih i osam izvanrednih sastanka.

U okviru MIRS osnovane su i dvije podskupine: osnovana je Podskupina MIRS (osnovana 12. svibnja 2011.) i Operativna podskupina MIRS (osnovana 08. rujna 2011.).

Podskupina MIRS za nadzor osnovana je s ciljem jačanja koordinacije i razmjene iskustava i najboljih praksi postupanja tijela zaduženih za nadzor provedbe mjera i radnji sprječavanja pranja novca i financiranja terorizma.

Operativna podskupina MIRS sastaje se s ciljem davanja uzajamne povratne informacije u konkretnim predmetima povezanim sa pranjem novca ili financiranjem terorizma te rada na konkretnim predmetima i koordinacije postupanja.

Također na redovnom sastanku MIRS-a održanog 16.12.2015. donesen je zaključak o osnivanju Ad-hoc radne podskupine MIRS za Registar stvarnih vlasnika s ciljem davanja prijedloga za uspostavljanje Registar stvarnih vlasnika. Dana 22. prosinca 2015. godine održan je 1. redovni sastanak Ad-hoc radne podskupine na kojoj su sudjelovali predstavnici Ureda za sprječavanje pranja novca, Ministarstva financija – Financijskog inspektorata, Ministarstva financija – Porezna uprava, Ministarstva financija – Državne riznice, Ministarstva uprave, Ministarstva pravosuđa, HANFA-e, HNB, Središnje klirinško depozitarnog društva. Tijekom 2016. održana su 2 redovna sastanka Ad-hoc radne podskupine za uspostavljanje Registra stvarnih vlasnika (12. siječnja 2016. i 2. veljače 2016.)

#### **Međuinstitucionalna radna skupina za sprječavanje pranja novca i financiranje terorizma – Podskupina za nadzor**

Sukladno relevantnim odredbama Zakona Ured surađuje, između ostalih, i sa Hrvatskom narodnom bankom, Hrvatskom agencijom za nadzor financijskih usluga, te Poreznom upravom i Financijskim inspektoratom kao nadzornim službama Ministarstva financija.

Zadaće Podskupine MIRS-a za nadzor su razmjena statističkih podataka o provedenim nadzorima, razmjena iskustava iz nadzora («best practices»), razmjena informacija o uočenim nepravilnostima u primjeni Zakona, jačanje i koordinacija nadzornih aktivnosti, razmjene podataka o planovima nadzora, te poticanje nadzornih tijela da izrade sektorsku matricu rizika za obveznike iz svoje nadležnosti.

Tijekom 2016. godine Podskupina MIRS-a za nadzor održala je 1 sastanak (21.01.2016.).

### 8.2.1.2. Nacionalna procjena rizika od pranja novca i financiranja terorizma

Sukladno međunarodnim standardima (nove preporuke Skupine zemalja za financijsku akciju (FATF); 4. Direktiva o sprječavanju korištenja financijskog sustava u svrhu pranja novca i financiranja terorizma), svaka država je dužna identificirati, procijeniti i razumjeti rizik pranja novca i financiranja terorizma koji postoji u toj državi, te poduzeti odgovarajuće mjere kako bi učinkovito smanjila identificirane rizike. Ovakav pristup je temelj za jačanje cjelokupnog sustava sprječavanja pranja novca i financiranja terorizma u Republici Hrvatskoj s naglaskom na:

- učinkovito korištenje raspoloživih resursa u sustavu sprječavanja pranja novca i financiranja terorizma;
- sprječavanje zloupotrebe financijskog i nefinancijskog sustava RH za prikrivanje nezakonito stečenih sredstava;
- uspješno otkrivanje počinitelja kaznenog djela Pranja novca, te oduzimanje imovinske koristi stečene kaznenim djelom.

Direktiva EU 2015/849 Europskog Parlamenta i Vijeća o sprečavanju korištenja financijskog sustava u svrhu pranja novca ili financiranja terorizma od 20. svibnja 2015. u članku 6. propisuje da Europska Komisija (dalje u tekstu: Komisija) provodi procjenu rizika od pranja novca i financiranja terorizma koji utječu na unutarnje tržište i koji su povezani s prekograničnim aktivnostima i u tu svrhu Komisija će do 26. lipnja 2017. sastaviti izvješće u kojemu će se utvrditi, analizirati i ocijeniti rizici od PNFT na razini Unije.

Prilikom provođenja procjene rizika od pranja novca i financiranja terorizma, Komisija će uzeti u obzir zajednička mišljenja europskih nadzornih tijela i uključiti će stručnjake iz država članica u području sprječavanja pranja novca i financiranja terorizma, predstavnike financijsko obavještajnih jedinica te prema potrebi druga tijela na razini Unije.

Na 13. redovnom sastanku Međuinstitucionalne radne skupine za sprječavanje pranja novca i financiranja terorizma (MIRS) održanom 23. siječnja 2013. članovi MIRS su jednoglasno donijeli odluku o provođenju projekta Nacionalne procjene rizika za Republiku Hrvatske te da se navedeni projekt provede po metodologiji Svjetske banke i uz sudjelovanje stručnjaka Svjetske banke.

U izradi nacionalne procjene rizika od pranja novca i financiranja terorizma u Republici Hrvatskoj sudjelovali su predstavnici javnog i privatnog sektora (obveznici primjene mjera sprječavanja pranja novca i financiranja terorizma), a tehničku i stručnu pomoć pružila je Svjetska banka. U izradi nacionalne procjene rizika korištena je metodologija Svjetske banke koja predviđa rad na 7 različitih modula:

- Modul 1 – identificiranje prijetnji i imovinske koristi stečene počinjenjem kaznenih djela;
- Modul 2 – nacionalna ranjivost;
- Modul 3 – ranjivost bankarskog sektora;
- Modul 4 - ranjivost sektora vrijednosnih papira;
- Modul 5 - ranjivost sektora osiguranja;
- Modul 6 - ranjivost ostalih financijskih institucija;
- Modul 7 - ranjivost sektora nefinancijskih institucija.

#### Projekt nacionalne procjene rizika se odvijao u tri faze:

- inicijalna radionica održana je od 19. – 21. ožujak 2014. - upoznavanje sudionika projekta Nacionalne procjene rizika sa alatom i metodologijom Svjetske banke, te analiza preliminarno prikupljenih podataka.
- daljnje prikupljanje i analiza podataka (od 21. ožujka 2014. do 15. travnja 2015.) – analizirani su podaci za razdoblje od 2011. – 2013. uz određene iznimke (analiza kaznenih predmeta pranja novca, navođenje zakonski propisi) u kojima su korišteni podaci iz šireg vremenskog razdoblja.
- završna radionica održana od 6. – 8. svibnja 2015. završna analiza i rasprava o

nacionalnoj procjeni rizika, uključujući i analizu i daljnje aktivnosti vezane za donošenje i provođenje Akcijskog plana za smanjenje identificiranih rizika od pranja novca i financiranja terorizma u Republici Hrvatskoj.

#### **8.2.1.3. Nacionalno povjerenstvo za prevenciju i suzbijanja terorizma**

Predstavnici Ureda članovi su te trajno sudjeluju u redovitom radu Nacionalnog povjerenstva za prevenciju i suzbijanja terorizma.

#### **8.2.1.4. Stalna koordinacijska skupina za praćenje provedbe međunarodnih mjera ograničavanja**

Predstavnici Ureda članovi su te trajno sudjeluju u redovitom radu Stalne koordinacijske skupine za praćenje provedbe međunarodnih mjera ograničavanja.

Temeljem odredbi članka 11. stavak 4. Zakona o međunarodnim mjerama ograničavanja („Narodne novine“ br. 139/2008 i 41/2014), ministar financija je 1. lipnja 2014. donio „Uputu o postupanju po zahtjevima za davanje odobrenja za izvršenje financijskih transakcija vezano za međunarodne mjere ograničavanja protiv Irana“.

#### **8.2.1.5. Radna skupina za proliferaciju**

Predstavnici Ureda članovi su te trajno sudjeluju u redovitom radu Radne skupine Vlade RH za suzbijanje širenja oružja za masovno uništavanje.

#### **8.2.1.6. AFCOS (anti-fraud coordination service) mreža**

Predstavnici Ureda su članovi AFCOS (anti-fraud coordination service) mreže te trajno sudjeluju u njezinom radu. Navedena mreža osnovana je u cilju postizanja pune operativnosti AFCOS sustava u svrhu zaštite financijskih interesa Europske unije u Republici Hrvatskoj, te izravne suradnje s Europskim uredom za borbu protiv prijevara (OLAF). AFCOS mrežu čine Ministarstvo pravosuđa, Ministarstvo unutarnjih poslova, Ministarstvo financija - Porezna uprava, Carinska uprava, Sektor za harmonizaciju unutarnje revizije i financijske kontrole, Ured za sprječavanje pranja novca, Sektor za financijski i proračunski nadzor, Ministarstvo gospodarstva - Uprava za sustav javne nabave, Državno odvjetništvo Republike Hrvatske te Agencija za reviziju sustava provedbe programa Europske unije.

Kroz AFCOS mrežu predstavnici Ureda sudjeluju i u izradi Strategije za sprječavanje prijevara na štetu EU fondova.

#### **8.2.1.7. Aktivnosti Ureda u provedbi Akcijskog plana uz Strategiju suzbijanja korupcije**

Ured sudjeluje u Akcijskom planu uz Strategiju suzbijanja korupcije kroz mjeru broj 78. (Nabava tehničke opreme (programskih alata i računala)) čiji je pokazatelj provedbe povećanje broja analitičko obavještajnih obrada sumnjivih transakcija i osoba i mjeru broj 79. (Uspostava sustava za nabavu usluga korištenja, održavanja i razvoja novih funkcionalnosti informacijskog sustava Ministarstva financija) čiji je pokazatelj provedbe uspostavljen sustav automatizirane obrade transakcija i osoba vezanih za otkrivanje konkretnih slučajeva pranja novca i financiranja terorizma povezanim s koruptivnim kaznenim djelima.

## 8.2.2. Međunarodna suradnja

### 8.2.1. Bilateralna suradnja Ureda

Ured može sa inozemnim financijsko-obavještajnim jedinicama potpisati sporazume (memorandume) o razumijevanju radi unaprjeđenja suradnje vezano za razmjenu podataka, informacija i dokumentacije u području sprječavanja pranja novca i financiranja terorizma (kako je prikazano u Tablici 30.).

**Tablica 30. Potpisani bilateralni sporazumi o razumijevanju od 1998. - 2016. godine**

| POTPISANI BILATERALNI SPORAZUMI O SURADNJI |        |                            |
|--|--------|----------------------------|
|  | GODINA | DRŽAVA                     |
| 1.   | 1999.  | BELGIJA                    |
| 2.   |        | SLOVENIJA                  |
| 3.   |        | ČEŠKA                      |
| 4.   | 2000.  | ITALIJA                    |
| 5.   | 2001.  | LITVA                      |
| 6.   |        | PANAMA                     |
| 7.   | 2002.  | BUGARSKA                   |
| 8.   |        | RUMUNJSKA                  |
| 9.   |        | IZRAEL                     |
| 10.  |        | MAKEDONIJA                 |
| 11.  |        | LIBANON                    |
| 12.  | 2003.  | AUSTRALIJA                 |
| 13.  |        | LIHTENŠTAJN                |
| 14.  | 2004.  | ALBANIJA                   |
| 15.  | 2005.  | BOSNA I HERCEGOVINA        |
| 16.  |        | CRNA GORA                  |
| 17.  |        | POLJSKA                    |
| 18.  |        | SRBIJA                     |
| 19.  | 2006.  | GRUZIJA                    |
| 20.  |        | UKRAJINA                   |
| 21.  | 2007.  | MOLDOVA                    |
| 22.  |        | NIZOZEMSKI ANTILI          |
| 23.  |        | ARUBA                      |
| 24.  | 2008.  | SAD                        |
| 25.  |        | PARAGVAJ                   |
| 26.  |        | INDONEZIJA                 |
| 27.  | 2009.  | KANADA                     |
| 28.  |        | RUSKA FEDERACIJA           |
| 29.  |        | UJEDINJENI ARAPSKI EMIRATI |
| 30.  |        | TURSKA                     |
| 31.  | 2010.  | KOSOVO                     |
| 32.  |        | SAN MARINO                 |
| 33.  | 2012.  | SINT MAARTEN               |
| 34.  |        | BAHAMI                     |
| 35.  |        | ARMENIJA                   |
| 36.  |        | GUERNSEY                   |
| 37.  | 2015.  | KAZAKHSTAN                 |
| 38.  |        | ARMENIJA                   |

Tijekom 2016. godine nastavljeni su pregovori s financijsko-obavještajnim jedinicama Tunisa, Vatikana, Ruske Federacije i Mauricijusa u cilju potpisivanja sporazuma (memoranduma) o razumijevanju, a radi unaprjeđenja suradnje vezano za razmjenu podataka, informacija i dokumentacije u području sprječavanja pranja novca i financiranja terorizma

### **8.2.2. Multilateralna suradnja Ureda**

Radi što učinkovitije međunarodne suradnje u borbi protiv pranja novca i financiranja terorizma Ured postao je u lipnju 1998. godine punopravni član Egmont grupe. Egmont grupa je globalna organizacija nacionalnih ureda za sprječavanje pranja novca koja obuhvaća 151 nacionalnu financijsko-obavještajnu jedinicu (FIU – Financial Intelligence Unit).

### **8.2.3. FIU.NET**

FIU.NET je zaštićena decentralizirana računalna mreža za međunarodnu razmjenu obavještajnih podataka između financijsko-obavještajnih jedinica (dalje u tekstu: FOJ) kojom su povezane sve države članice Europske unije (dalje u tekstu: DČ EU).

Decentralizirana znači da ne postoji središnja baza podataka u jednoj određenoj državi članici gdje su pohranjeni svi razmijenjeni podaci, već se prilikom slanja podataka od jedne FOJ drugoj FOJ, razmjenjuju podaci koji su sigurno pohranjeni samo na FIU.NET bazi podataka u prostorijama FOJ koje su uključene u razmjenu. To je važan uvjet koji jamči da je samo FOJ ta koja «posjeduje» informacije za koje je zadužena.

FIU.NET je dizajniran korištenjem praktičnih informacija analitičara FOJ te kombinira najmoderniju tehnologiju kako bi rad FIU.NET-a korisniku bio što jednostavniji i bliži u svakodnevnom radu. FIU.NET omogućava sigurnu, brzu i jednostavnu razmjenu informacija između kolega koji rade u različitim FOJ DČ na poslovima pranja novca i financiranja terorizma. Također omogućuje usporedbu podataka, kao i statistike na brži i efikasniji način koristeći MATCH3 tehnologiju komparacije podataka.

U završnom FIU.NET Projektu od 2014. – 2016. godine, cilj je da se suradnja FOJ DČ kroz FIU.NET podigne na još višu razinu koristeći Match3 (Ma3tch) tehnologiju čija funkcionalnost ovlašćuje FOJ u prekograničnoj suradnji.

Operativna suradnja s Europolom i dalje je prioritet za FOJ i stoga će FIU.NET nastaviti podupirati i pomagati aranžman oko kojega će se FOJ i Europol dogovoriti.

Republika Hrvatska imala je mogućnost ulaskom u EU pristupiti mreži FIU.NET, te su odmah po ulasku RH u EU započete radnje kako bi se Ured za sprječavanje pranja novca kao financijsko obavještajna jedinica RH spojila na mrežu FIU.NET i time povezala sa svim FOJ DČ.

FIU.NET mreža koristi najmoderniju informatičku opremu koja je ustupljena FOJ RH na korištenje. Nakon instalacije svih potrebnim sigurnosnih elemenata te provjera funkcioniranja same mreže moglo se pristupiti spajanju RH na FIU.NET. Kako bi se mogli koristiti samom mrežom bilo je potrebno educirati djelatnike za rad na mreži, te za prijenos znanja svim zaposlenicima Ureda koji će se susretati sa mrežom. Tako su tijekom 2014. godine održane tri radionice (Budimpešta, Ljubljana, Haag) na kojima su djelatnici Ureda prošli kroz intenzivan trening kako bi mogli započeti sa radom na FIU.NET mreži.

**U 2016. godini putem FIU.NET sustava razmjene podataka Ured je razmijenio ukupno 4038 različitih vrsta podataka s financijsko obavještajnim jedinicama država članica. Od toga je Ured poslao FOJ DČ 2464 različitih vrsta podataka, a primio je 1574 različitih vrsta podataka. Tijekom 2016. godine kroz FIU NETsustav razmijenjeno je 214 slučaja sa 22 DČ. Poslano je 147 odlaznih slučajeva prema 21 DČ te je zaprimljeno 67 dolazna slučaja od 21 DČ. Ukupno je u dolaznim i odlaznim slučajevima uključeno 652**

**subjekata, odnosno 258 pravnih i 394 fizičkih osoba. U 2016. godini inozemne financijsko-obavještajne jedinice prijavile su 41 sumnjivu transakciju koje su se odvijale korištenjem usluga plaćanja putem interneta.**

Na prijedlog FIU.NET-a u Zagrebu je 18. i 19. veljače 2015. godine održana radionica na kojoj su sudjelovali i predstavnici Slovenske FOJ te je veći broj zaposlenika FOJ RH imao prilike proći kroz trening i vidjeti kako funkcionira sama FIU.NET mreža. Slovenska FOJ prezentirala je svoja iskustva u radu sa FIU.NET mrežom te pokazala prednosti korištenje mreže kao i rezultate do kojih su došli koristeći se FIU.NET mrežom.

Koristeći FIU.NET mrežu FOJ RH imati će mogućnost saznati u kojoj se FOJ DČ nalaze relevantne informacije bez da otkrije povjerljive podatke o predmetnim osobama. Time će se izbjeći nepotrebno izlaganje informacija drugima FOJ, a ubrzati prikupljanje potrebnih informacija od FOJ koje informacije posjeduju.

#### **8.2.4. EU FIU Platforma**

EU FIU Platforma je neformalno tijelo koje je osnovano 2006. godine od strane Europske komisije, koja sudjeluje u njenim aktivnostima i pruža podršku.

Glavna misija EU FIU Platforme je pružiti savjete i stručnost Komisiji o operativnim pitanjima u kontekstu obaveze koje obavljaju FOJ. Olakšati suradnju između nacionalnih FOJ i razmjenu mišljenja o pitanjima suradnje, kao što je učinkovita međunarodna suradnje FOJ, identifikacija sumnjivih transakcija s prekograničnom dimenzijom, standardizaciju formata izvješćivanja putem FIU.NET mreže ili njegovog nasljednika i zajednička analiza prekograničnih slučajeva, kao i trendova i čimbenika relevantnih za procjenu rizika od pranja novca i financiranja terorizma kako na nacionalnoj tako i na nadnacionalnoj razini.

Također EU FIU platforma imati će veliku ulogu o olakšavanju implementacije četvrte Direktive EU AML / CFT dajući savjete i primjere dobre prakse svim FOJ DČ kako bi što lakše prenijele preporuke i savjete svim obveznicima Zakona o SPNFT.

Tijekom 2016. godine predstavnici Ureda prisustvovali su sastancima EU FIU Platforme koji su održani 26.01.2016. te 13.-14.09.2016. godine.

#### **8.2.5. Izmjene i dopune 4. Direktive EU o sprječavanju korištenja financijskog sustava za pranje novca i financiranje terorizma**

Direktiva je donesena 20. svibnja 2015. te je objavljena u Službenom listu EU i stupila je na snagu 25. lipnja 2015. godine. Države članice za harmonizaciju i prilagodbu zakonodavstva novoj Direktivi imaju rok od dvije godine, do 25. lipnja 2017. U razdoblju koje je prethodilo donošenju Direktive, predstavnici Ureda aktivno su sudjelovali u postupku donošenja Direktive. Aktivnosti Ureda sastojale su se u sudjelovanju na radnim sastancima, te kroz koordinaciju rada Međuinstitucionalne radne skupine za sprječavanje pranja novca i financiranja terorizma, u pripremi stajališta za sastanke COREPER-a i ECOFIN-a.

U okviru provedbe Akcijskog plana Europske komisije u području borbe protiv financiranja terorizma od 12. veljače 2016. prijedlog Europske komisije za donošenje Direktive o izmjenama i dopunama Direktive (EU) 2015/849 o sprječavanju korištenja financijskog sustava u svrhu pranja novca i financiranja terorizma i izmjenama i dopunama Direktive 2009/101/EC objavljen je 5. srpnja 2016.

Predstavnici Ureda sudjelovali su na sastancima Radne skupine za financijske usluge na kojima je raspravljano o Direktivi o izmjenama i dopunama Direktive (EU) 2015/849 (19.07.2016., 05.09.2016.).

## 8.2.6. Odbor Vijeća Europe: MONEYVAL

Sukladno odluci Međuinstitucionalne radne skupine za sprječavanje pranja novca i financiranja terorizma, RH je u Odboru Vijeća Europe MONEYVAL (Odbor stručnjaka za procjenu mjera protiv pranja novca i financiranja terorizma) zastupljena kroz stalnu tročlanu delegaciju koja se po potrebi proširuje dodatnim predstavnicima. Stalnu delegaciju čine predstavnici Ureda, MUP-a, i DORH-a. Predstavnik Ureda voditelj je hrvatske delegacije pri Odboru MONEYVAL.

Četvrti krug evaluacije Republike Hrvatske započeo je u mjesecu rujnu 2012. kada je Republika Hrvatska dostavila Odboru MONEYVAL odgovore na opsežni Upitnik za 4. krug evaluacije. Posjet evaluatora Odbora MONEYVAL održan je u mjesecu studenom 2012. Evaluatori su bili zaduženi ocijeniti usklađenost hrvatskog sustava SPNFT s međunarodnim standardima sadržanima u Preporukama FATF-a sukladno FATF-ovoj Metodologiji za procjenu usklađenosti. Tijekom posjeta evaluatori su održali sastanke s predstavnicima svih državnih tijela iz sustava SPNFT te s predstavnicima obveznika primjene mjera i radnji sprječavanja pranja novca i financiranja terorizma. Nakon posjeta, evaluatori su dostavili nacrt Izvješća o 4. krugu evaluacije koje je Ured prosljedio nadležnim državnim tijelima te je u lipnju 2013. održan pred-sastanak predstavnika nadležnih državnih tijela s evaluatorima radi rasprave o nacrtu Izvješća, a Izvješće o 4. krugu evaluacije Republike Hrvatske od strane Odbora MONEYVAL usvojeno je na 42. plenarnoj sjednici Odbora MONEYVAL održanoj u Strasbourgu od 16. do 20. rujna 2013. godine.

Tijekom 2016. u Strasbourgu održana su tri plenarne sjednice Odbora MONEYVAL na kojima su sudjelovali predstavnici Ureda. U nastavku navodimo pregled događanja na navedenim plenarnim sjednicama.

### 50. plenarna sjednica Odbora MONEYVAL (12.– 15. travnja 2016.).

Tijekom sjednice provedena je rasprava o Follow-up izvješću (Izvješće o napretku) u odnosu na Izvješće o 4. krugu evaluacije Republike Hrvatske od strane Odbora MONEYVAL. Republika Hrvatska je pripremila i pravodobno dostavila Odboru MONEYVAL izvješće o poduzetim aktivnostima slijedom utvrđenih nedostataka iz 4. kruga evaluacije i preporuka za otklanjanje istih. Nakon predavljanja analize Follow-up izvješća koju je sačinilo Tajništvo Odbora MONEYVAL, Izaslanstvo Republike Hrvatske predstavilo je postignuti napredak te je na Plenarnoj sjednici zaključeno da će Republika Hrvatska biti pozvana predstaviti sljedeće Follow-up izvješće na 52. Plenarnom sastanku u rujnu 2016.

Također, raspravljeno je i usvojeno izvješće o 4. krugu evaluacije Srbije te Follow-up izvješća o napretku Crne Gore, Češke, Litve, Moldove, Rumunjske, Poljske, Makedonije i Slovačke. U evaluaciji Srbije sudjelovao je predstavnik Ureda za sprječavanje pranja novca u svojstvu evaluatora za područje financija.

### 51. plenarna sjednica Odbora MONEYVAL (27. – 29. rujna 2016.)

Tijekom sjednice je između ostalog raspravljeno i usvojeno Izvješće o 5. krugu evaluacije Mađarske kao i Follow-up izvješća o napretku Latvije, Bugarske, Liechtensteina, Estonije, Moldove, Bosne i Hercegovine, Češke i Crne Gore..

### 52. plenarna sjednica Odbora MONEYVAL (6. – 8. prosinca 2016.)

Tijekom sjednice je između ostalog provedena rasprava o Follow-up izvješću (Izvješće o napretku) u odnosu na Izvješće o 4. krugu evaluacije Republike Hrvatske od strane Odbora MONEYVAL. Republika Hrvatska je pripremila i pravodobno dostavila Odboru MONEYVAL



izvješće o poduzetim aktivnostima slijedom utvrđenih nedostataka iz 4. kruga evaluacije i preporuka za otklanjanje istih. Nakon predstavljanja analize Follow-up izvješća koju je sačinilo Tajništvo Odbora MONEYVAL, Izaslanstvo Republike Hrvatske predstavilo je postignuti napredak te je na Plenarnoj sjednici zaključeno da će Republika Hrvatska biti pozvana predstaviti sljedeće Follow-up izvješće na 54. Plenarnom sastanku u rujnu 2017. te istovremeno sukladno Poslovniku MONEYVAL-a zatražiti izlaz iz 4. kruga Follow-up-a.

Nadalje, na sjednici je između ostalog raspravljeno i usvojeno Izvješće o 5. krugu evaluacije Isle of Man sukladno novoj Metodologiji FATF-a, te Follow-up izvješća o napretku Litve, Moldove, Slovačke, Češke, Crne Gore, Azerbajdžana, Makedonije, Izraela i Poljske.

**IX. PRIKAZ SLUČAJEVA SA SUMNJOM NA PRANJE NOVCA  
DOSTAVLJENIH OD STRANE UREDA NADLEŽNIM TIJELIMA**

## **IX. PRIKAZ SLUČAJEVA PREDANIH OD STRANE UREDA NADLEŽNIM TIJELIMA NA DALJNJE POSTUPANJE**

U nastavku prikazujemo sažetak samo nekih slučajeva sa sumnjom na pranje novca dostavljenih od strane Ureda nadležnim tijelima u RH i inozemnim financijsko-obavještajnim jedinicama na daljnje postupanje i procesuiranje.

Sukladno Zakonu (čl. 75. i 77.) i međunarodnim standardima prikaz ovih slučajeva je pročišćen i anonimn jer su u ovim slučajevima aktivnosti drugih nadležnih tijela u tijeku.

### **SLUČAJ 1.: SUMNJIVE TRANSAKCIJE POVEZANE S PODIZANJEM SREDSTAVA U GOTOVINI**

#### **Inicijalizacija slučaja:**

**Ured je započeo operativnu analizu transakcija i osoba temeljem obavijesti banke o sumnjivoj transakciji u iznosu od 200.000,00 kuna koja se odnosila na podizanje gotovine s računa tvrtke, kako je prikazano na Slici 1..**

#### **Postupanje Ureda: analitičko obavještajni rad Ureda:**

Operativnom analizom od strane Ureda utvrđeno je da je na račun tvrtke 1 tijekom jedne godine uplaćeno ukupno cca. 45 milijuna kuna a uplate su izvršile dvije tvrtke (tvrtka 2 i 3). Odmah po uplati veći dio sredstava sa računa tvrtke 1 njen direktor podiže u gotovini (cca. 38 milijuna kuna) navodeći da je svrha isplata pozajmica a dio se kroz više uzastopnih transakcija u iznosima od 100.000,00 kuna prebacuje na račun tvrtke 4 (cca. 4.8 milijuna kuna). Direktor tvrtke 4 je strani državljanin koji odmah po primitku sredstva podiže u gotovini navodeći da je svrha podizanja gotovine materijalni troškovi. Daljnjom operativnom analizom Ureda utvrđene su poveznice tvrtke 4 sa tvrtkom 5 (imaju istu adresu sjedišta te su im direktori iz iste strane države) sa čijeg računa se odmah po uplati sredstva podižu u gotovini (cca. 2.3 milijuna kuna). Uplate u korist tvrtke 5 izvršila je tvrtka 6 sa čijeg računa se učestalo podiže gotovina (cca. 28 milijuna kuna) sa svrhom otkupa poljoprivrednih proizvoda. Tvrtke 1, 2, 3, 4, 5 i 6 registrirane su kao j.d.o.o. (jednostavno društvo s ograničenom odgovornošću), njihova osnovna djelatnost je trgovina na veliko žitaricama, sjemenjem i stočnom hranom.

#### **Rezultati aktivnosti Ureda:**

Slijedom prikupljenih podataka u operativnoj analizi sumnjivih transakcija i osoba utvrđena je sumnja u istinitost i ekonomsku opravdanost transakcija izvršenih po računima predmetnih tvrtki odnosno postoji sumnja da se uključivanjem velikog broja tvrtki preko čijih računa je u kratkom vremenskom razdoblju evidentiran veliki broj transakcija značajnih iznosa pokušalo iste transakcije prikazati opravdanim kako bi se prikrile nezakonite aktivnosti povezane s poreznim prijevarama.

Opisani slučaj Ured je dostavio na daljnje nadležno postupanje i procesuiranje Poreznoj upravi i DORH-u, a zbog sumnje u počinjenje kaznenog djela pranja novca u RH i s njim povezanog predikatnog kaznenog djela porezne naravi.

#### **Karakteristike slučaja:**

- bezgotovinski transferi značajnih novčanih sredstava u korist računa domaćih tvrtki u kratkom vremenskom razdoblju,
- gotovinske isplate sa računa domaćih tvrtki,
- direktori domaćih tvrtki većinom su strani državljanin,
- domaće tvrtke registrirane na istim adresama,
- jednostavno društvo sa ograničenom odgovornošću je najčešći pravni oblik domaćih tvrtki preko čijih računa su evidentirani prijenosi sredstava kao i podizanje istih u gotovini

Slika 1.

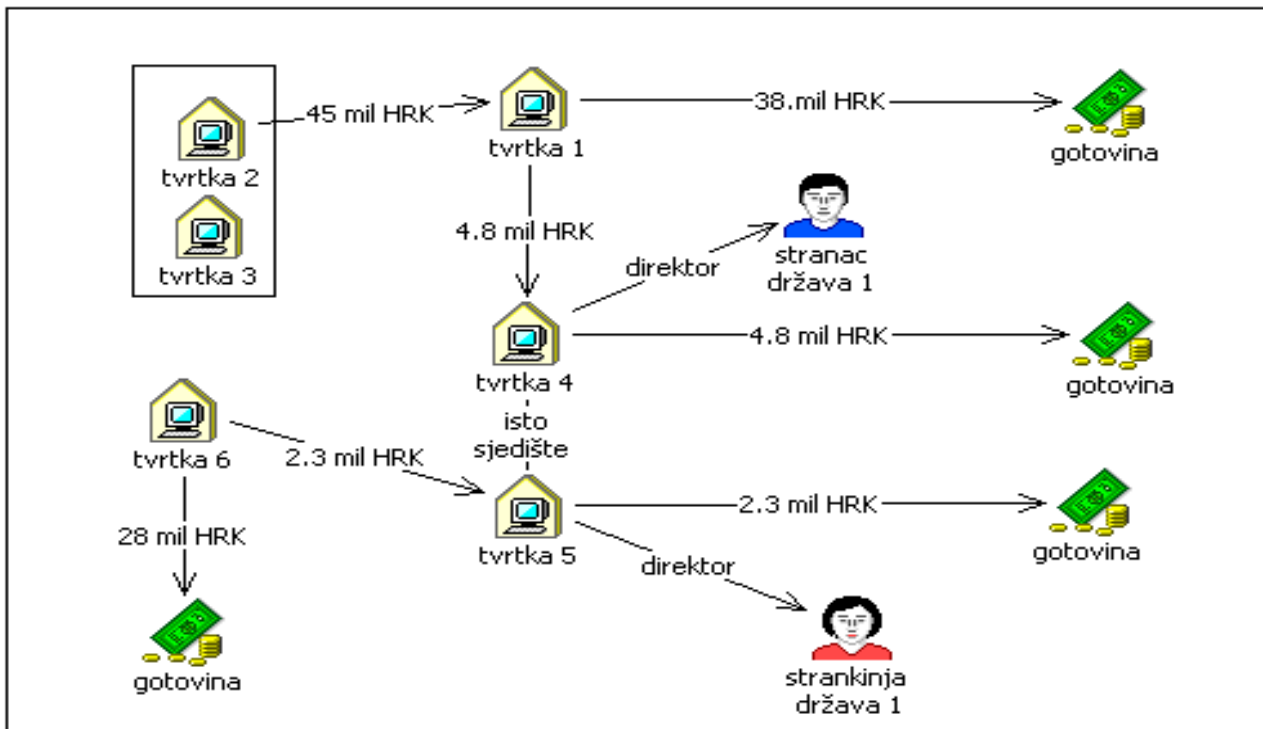

## SLUČAJ 2.: SUMNJIVE TRANSAKCIJE PO RAČUNIMA NEREZIDENATA

### Inicijalizacija slučaja:

Ured je započeo operativnu analizu transakcija i osoba temeljem obavijesti banke o sumnjivoj transakciji u iznosu od 70.000,00 EUR koja se odnosila na doznaku u inozemstvo sa računa nerezidenta, kako je prikazano na Slici 2..

### Postupanje Ureda: analitičko obavještajni rad Ureda:

Operativnom analizom od strane Ureda utvrđena je povezanost više stranih državljana iz iste strane države koji u RH imaju otvorene bankovne račune u korist kojih su tijekom jedne godine od različitih stranih fizičkih i pravnih osoba (iz 12 država od kojih je polovica iz off shore zona) primili iz inozemstva značajna novčana sredstva (cca. 15.5 milijuna EUR). Najveći dio uplaćenih sredstava strani državljani su podigli u gotovini (cca. 12 milijuna EUR) a manji dio je transferiran u drugu stranu državu (cca. 3 milijuna EUR). Povezanost između predmetnih stranih fizičkih osoba utvrđena je preko transakcija koje se odnose na transfere sredstava s računa jednog od međusobno povezanih stranih državljana u korist računa ostalih stranih državljana. Strane fizičke osobe po čijim nalogima su izvršene doznake su iz iste države kao i primatelji a novac je pristizao s njihovih računa otvorenih u inozemstvu. Nalogodavatelji –strane pravne osobe su iz različitih država svijeta (Bahami, Ujedinjeni Arapski Emirati, Italija, Bugarska, Švicarska, Lihtenštajn, Cipar, Malta, Singapur, Hong Kong, Kina, Panama). Nadalje, u okviru analitičke obrade utvrđeno je da su neke od predmetnih stranih fizičkih osoba evidentirane kao počinitelji više kaznenih djela u inozemstvu ili su povezane s osobama počiniteljima kaznenih djela (porezne prijevare, pronevjera, izdavanje računa za nepostojeće transakcije, neovlašteno obavljanje profesionalnih aktivnosti, pranje novca i dr.) i koje su već ranije bile predmet analitičkih obrada Ureda.

## Rezultati aktivnosti Ureda:

Slijedom prikupljenih podataka u operativnoj analizi sumnjivih transakcija i osoba utvrđena je sumnja da se transakcijama koje su evidentirane preko bankovnih računa stranih fizičkih osoba otvoreni u RH pokušao prikriti pravi izvor novca, a za koji novac postoji sumnja da je isti nezakonito stečen u inozemstvu.

Opisani slučaj Ured je dostavio na daljnje nadležno postupanje i procesuiranje PNUSKOK-u i DORH-u a zbog sumnje u počinjenje kaznenog djela pranja novca u RH.

## Karakteristike slučaja:

- transferi značajnih novčanih sredstava iz inozemstva u RH, a po nalogu stranih fizičkih osoba i inozemnih tvrtki u korist nerezidentnih računa stranih fizičkih osoba,
- transferi iz inozemstva s računa off shore tvrtki,
- podizanje gotovog novca s računa nerezidenata u RH,
- strane fizičke osobe počinitelji kriminalnih aktivnosti u inozemstvu,
- međunarodna suradnja Ureda sa inozemnim financijsko obavještajnim jedinicama.

Slika 2.

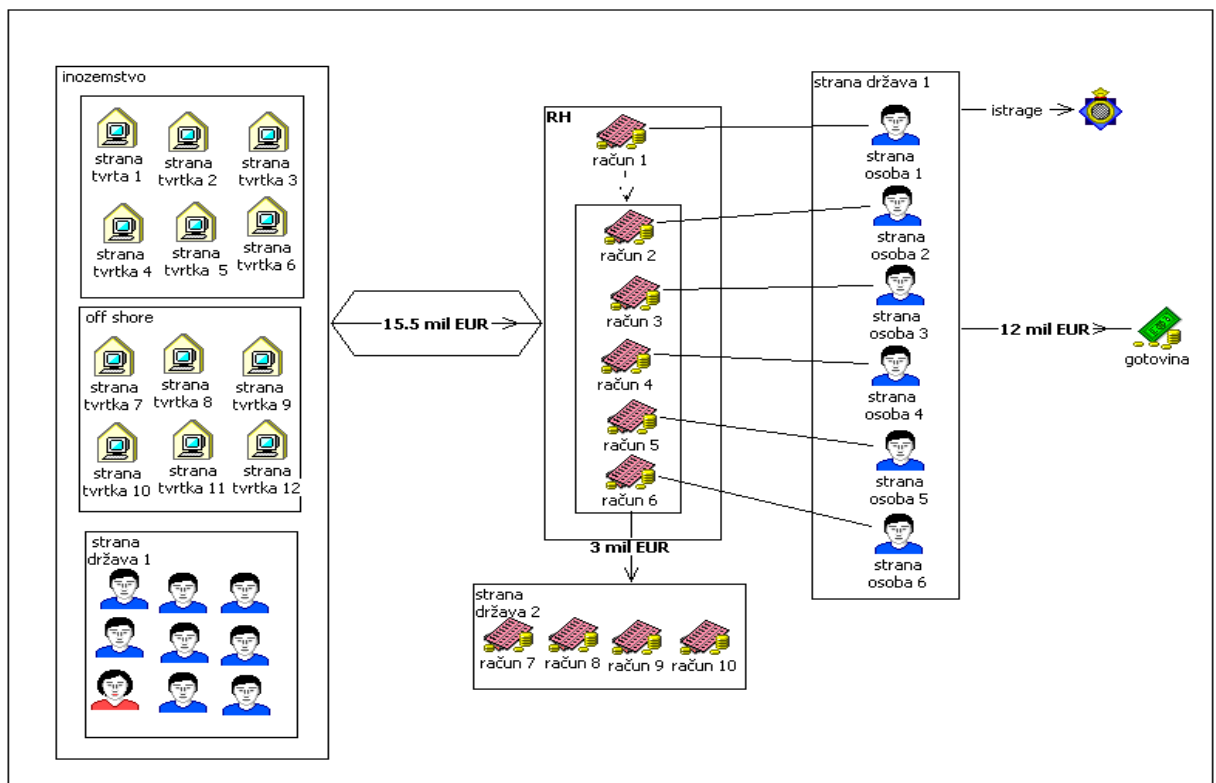

**Inicijalizacija slučaja:**

Ured je započeo operativnu analizu transakcija i osoba temeljem obavijesti banke o sumnjivoj transakciji u iznosu od 350.000,00 EUR koja se odnosila na doznake iz inozemstva u korist računa strane pravne osobe, kako je prikazano na Slici 3..

**Postupanje Ureda: analitičko obavještajni rad Ureda:**

Operativnom analizom od strane Ureda utvrđeno je da strana pravna osoba ima otvoren bankovni račun u RH u korist kojeg su iz inozemstva po nalogu više stranih pravnih i fizičkih osoba (iz Španjolske, Nizozemske, Velike Britanije, Italije) doznačena sredstva u ukupnom iznosu od cca. 1.5 milijuna EUR. Najveći broj doznaka iz inozemstva izvršeno je po nalogu strane fizičke osobe, odgovorne osobe u stranoj pravnoj osobi. Sredstva s računa strane pravne osobe iz RH transferiraju se u inozemstvo u korist dviju stranih tvrtki. Daljnjom analitičkom obradom utvrđeno je da su predmetna strana pravna osoba i predmetna strana fizička osoba, kao odgovorna osoba u pravnoj osobi, u njihovoj matičnoj državi povezani s različitim vrstama prijevara te je utvrđena uključenost dvoje hrvatskih državljana u sumnjivo poslovanje predmetne strane pravne osobe na način da su u istoj bili vlasnici internih računa a jedan od njih je bio ovlašten za djelovanje iste strane pravne osobe na području RH. Za jednu stranu fizičku osobu po čijem nalogu su izvršene doznake u korist računa strane pravne osobe otvoren u RH utvrđena je sumnja na počinjenje kaznenog djela Neovlaštena proizvodnja i promet drogama u inozemstvu.

Ured je sukladno svojim ovlastima (čl. 60 Zakona), izdao banci ukupno devet naloga za privremeno zaustavljanje izvršenja sumnjivih transakcija po računu strane pravne osobe u ukupnom iznosu od 1.2 milijuna EUR.

**Rezultati aktivnosti Ureda:**

Slijedom prikupljenih podataka u operativnoj analizi sumnjivih transakcija i osoba utvrđena je sumnja da su novčana sredstva koja su iz inozemstva doznačena na račun predmetne strane pravne pribavljena na nezakoniti način odnosno da ista potječu od kaznenog djela prijevara odnosno kaznenog djela neovlaštena proizvodnja i promet drogama u inozemstvu te da se transferom istih iz inozemstva na račun predmetne strane pravne osobe otvoren u RH pokušao prikriti njihov nezakoniti izvor odnosno da je počinjeno i kazneno djelo pranje novca u RH.

Opisani slučaj Ured je dostavio na daljnje nadležno postupanje i procesuiranje nadležnom državnom odvjetništvu i DORH-u, a zbog sumnje u počinjenje kaznenog djela pranja novca u RH.

**Karakteristike slučaja:**

- transferi značajnih novčanih sredstava iz inozemstva u RH, a po nalogu stranih fizičkih osoba i stranih tvrtki u korist nerezidentnog računa strane pravne osobe ,
- transferi s računa strane pravne osobe iz RH u inozemstvo,
- strana pravna osoba i strane fizičke osobe počinitelji kriminalnih aktivnosti u inozemstvu,
- izdavanje naloga za privremeno zaustavljanje izvršenja sumnjivih transakcija banci od strane Ureda,
- međunarodna suradnja Ureda sa inozemnom financijsko obavještajnom jedinicom

Slika 3.

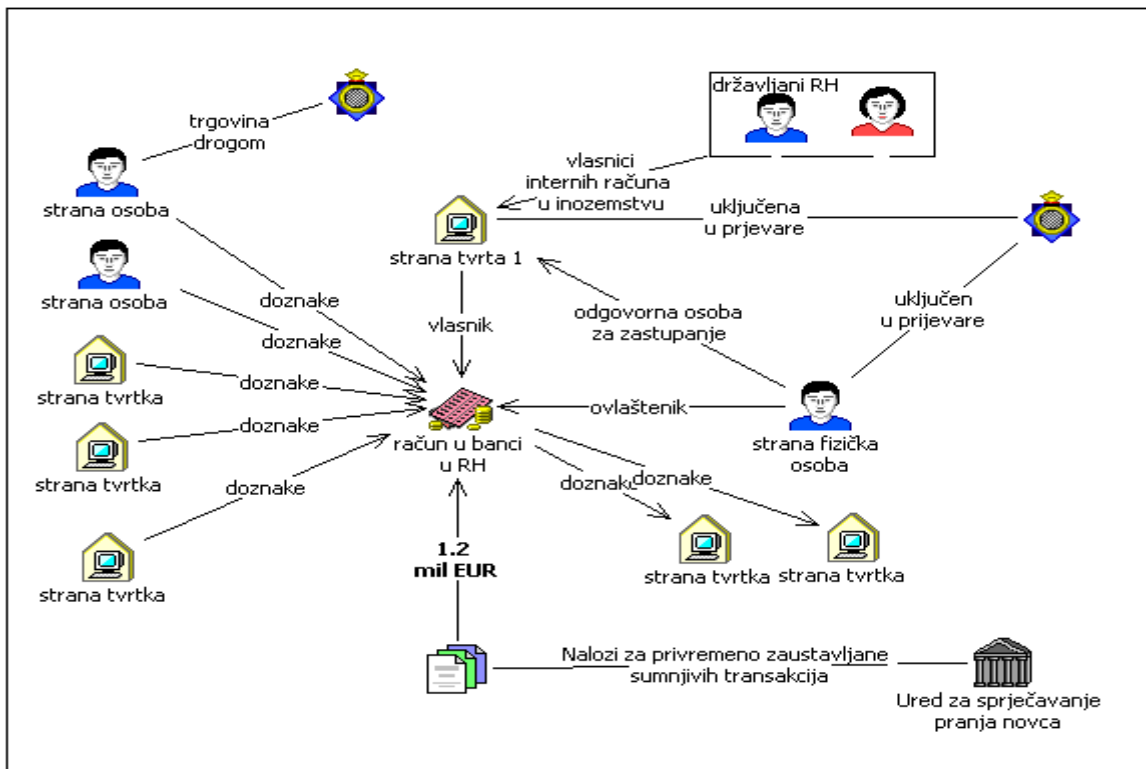

#### SLUČAJ 4.: SUMNJIVE TRANSAKCIJE IZVRŠENE TEMELJEM KRIVOTVORENOG DOKUMENTA

##### Inicijalizacija slučaja:

Ured je započeo operativnu analizu transakcija i osoba temeljem obavijesti banke o sumnjivoj transakciji u iznosu od cca. 24.2 milijuna kuna koja se odnosila na neovlašteni transfer sredstva s računa tvrtke 1 na račun tvrtke 2, kako je prikazano na Slici 4..

##### Postupanje Ureda: analitičko obavještajni rad Ureda:

Operativnom analizom od strane Ureda utvrđeno je da je temeljem krivotvorene zadužnice izvršen prijenos novčanih sredstava u iznosu od cca. 24.2 milijuna kuna sa računa tvrtke 1 u korist računa novoregistrirane tvrtke 2. Odmah po uplati sredstva s računa tvrtke 2 transferirana su u korist računa triju fizičkih osoba. Fizičke osobe dio uplaćenih sredstava su podigle u gotovini (ukupno cca.1.8 milijuna kuna) a jedna od fizičkih osoba dio uplaćenih sredstava je transferirala u korist računa tvrtke 3 (cca. 3.3 milijuna kuna).

Ured je sukladno svojim ovlastima (čl. 60 Zakona), izdao bankama naloge za privremeno zaustavljanje izvršenja sumnjivih transakcija po računima predmetnih fizičkih osoba i po računu tvrtke 3 (ukupno devet naloga) u ukupnom iznosu od 22.3 milijuna kuna.

## Rezultati aktivnosti Ureda:

Slijedom prikupljenih podataka u operativnoj analizi sumnjivih transakcija i osoba utvrđena je sumnja da se opisanim transakcijama pokušao prikriti pravi izvor novca koji potječe od počinjenja kaznenog djela prijevare u gospodarskom poslovanju.

Opisani slučaj Ured je dostavio na daljnje nadležno postupanje i procesuiranje DORH-u i MUP-u, a zbog sumnje u počinjenje kaznenog djela pranja novca u RH.

## Karakteristike slučaja:

- krivotvoreni dokument (zadužnica),
- plaćanje na temelju krivotvorene zadužnice u korist računa novoregistrirane tvrtke te bezgotovinski prijenos sredstava u korist računa fizičkih osoba u RH,
- bezgotovinski prijenos s računa fizičke osobe u korist računa tvrtke,
- podizanje gotovine sa računa fizičkih osoba,
- izdavanje naloga za privremeno zaustavljanje izvršenja sumnjivih transakcija bankama od strane Ureda

Slika 4.

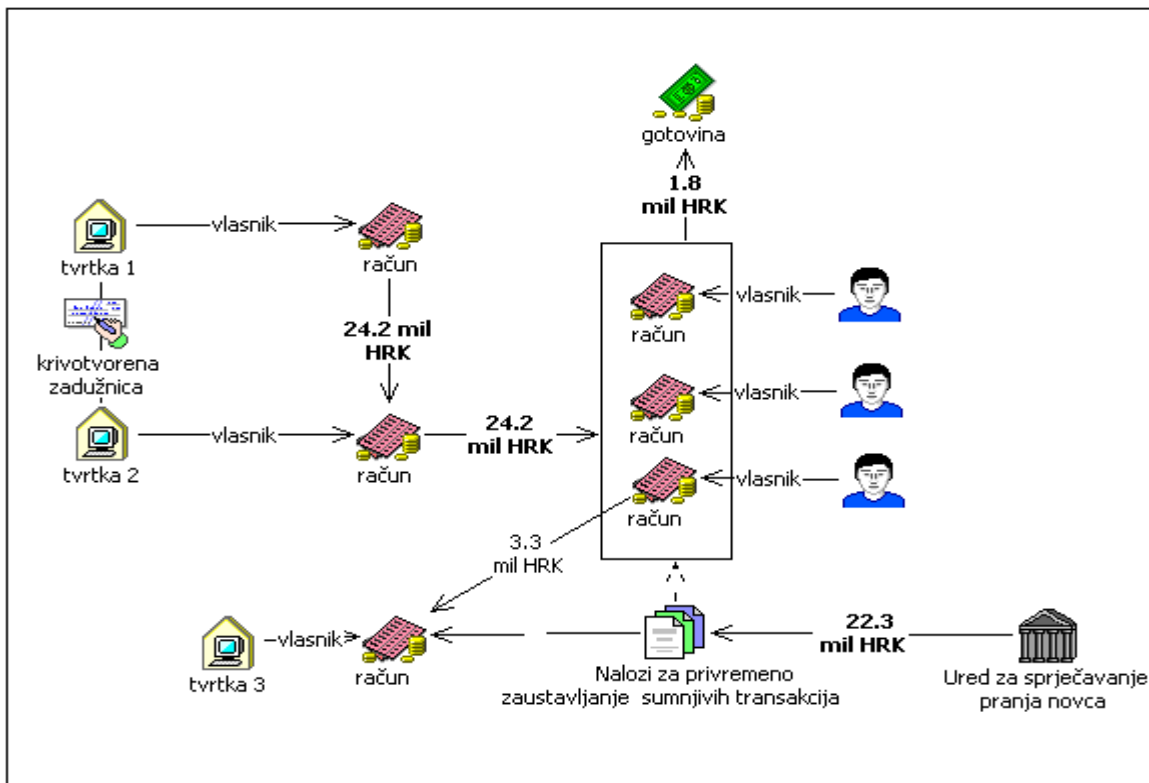

## **SLUČAJ 5.: SUMNJIVE TRANSAKCIJE POVEZANE S PRIJEVARNIM RADNJAMA**

### Inicijalizacija slučaja:

Ured je započeo operativnu analizu transakcija i osoba temeljem obavijesti MUP-a u kojoj se navodi da se u inozemstvu provodi istraga zbog sumnje na počinjenje kaznenog djela pranja novca a predmet istrage je tvrtka registrirana u RH čiji direktor je strana fizička osoba, kako je prikazano na Slici 5..



## **Postupanje Ureda: analitičko obavještajni rad Ureda:**

Operativnom analizom od strane Ureda utvrđeno je da tvrtka (koja je registrirana kao j.d.o.o. i čiji direktor je strani državljanin) ima otvorene račune u pet banaka u RH u korist kojih su evidentirani priljevi iz inozemstva po nalogima više stranih fizičkih osoba iz različitih država (ukupno cca. 420.000,00 EUR). Odmah po priljevu ovlaštena osoba po računima tvrtke (njezin direktor) putem Internet bankarstva prebacuje sredstva s računa tvrtke u korist računa strane tvrtke koji je u otvoren u off shore zoni. Pojedine banke u RH kod kojih predmetna tvrtka ima otvorene račune od inozemnih banaka su zaprimale zahtjeve za povrat sredstava koji je bio doznačen iz inozemstva zbog prijave a slijedom prijava njihovih klijenata da su žrtve prijave.

## **Rezultati aktivnosti Ureda:**

Slijedom prikupljenih podataka u operativnoj analizi sumnjivih transakcija i osoba utvrđena je sumnja da su sredstva koja su iz inozemstva doznačena u korist računa predmetne tvrtke te odmah zatim transferirana u inozemstvo pribavljena na nezakoniti način (prijevarem) u inozemstvu odnosno da se transakcijama koje su evidentirane preko računa tvrtke pokušao prikriti pravi izvor novca a za koji novac postoji sumnja da je stečen prijevarem u inozemstvu.

Opisani slučaj Ured je dostavio na daljnje nadležno postupanje i procesuiranje PNUŠKOK-u, a zbog sumnje u počinjenje kaznenog djela pranja novca u RH.

## **Karakteristike slučaja:**

- transferi značajnih novčanih sredstava iz inozemstva u RH, a po nalogu stranih fizičkih osoba u korist domaće tvrtke,
- ponovni transferi novčanih sredstava iz RH u inozemstvo, po nalogu domaće tvrtke u korist računa strane tvrtke otvoren u off shore zoni,
- internetsko bankarstvo
- jednostavno društvo sa ograničenom odgovornošću je pravni oblik domaće tvrtke sa čijih računa su se sredstva iz RH transferirala u inozemstvo,
- tvrtka i njezin direktor-strani državljanin predmet istrage radi počinjenja kaznenog djela pranja novca u inozemstvu

**Slika 5.**

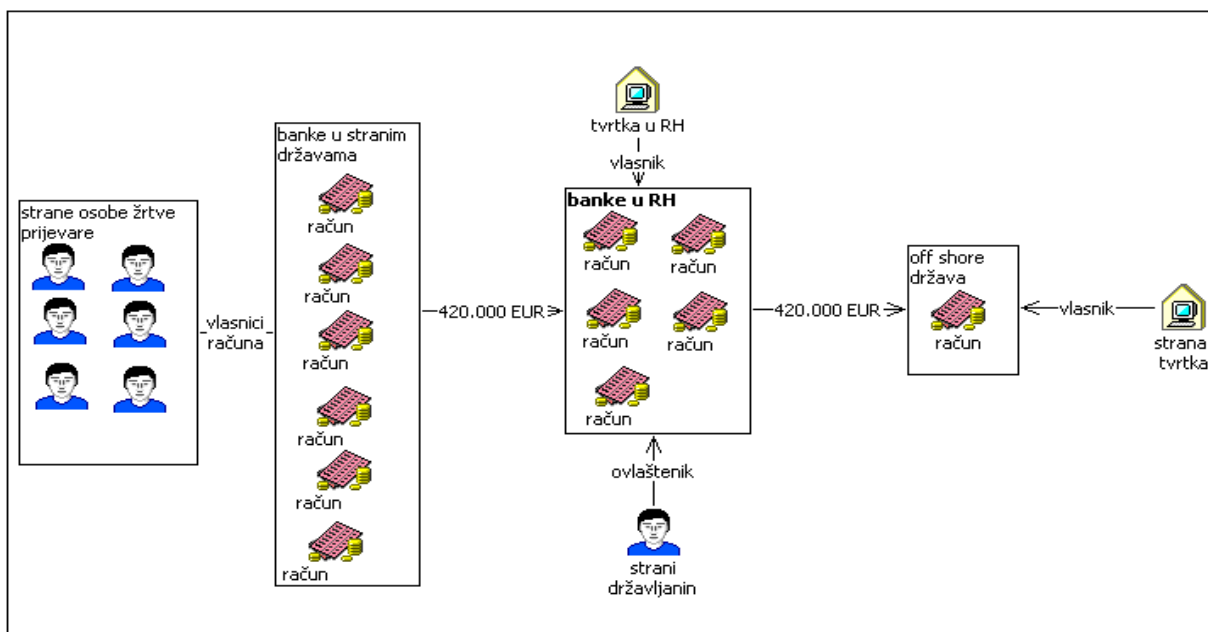

## **SLUČAJ 6.: SUMNJIVE TRANSAKCIJE POVEZANE S PODIZANJEM SREDSTAVA U GOTOVINI**

### **Inicijalizacija slučaja:**

Ured je započeo operativnu analizu transakcija i osoba temeljem obavijesti banke o sumnjivoj transakciji u iznosu od 105.000,00 kuna koja se odnosila na podizanja gotovine s računa fizičke osobe, kako je prikazano na Slici 6..

### **Postupanje Ureda: analitičko obavještajni rad Ureda:**

Operativnom analizom od strane Ureda utvrđeno je da je u korist računa fizičke osobe uplaćeno cca. 34 milijuna kuna a uplate su izvršene s računa tri tvrtki koje su ili su bile vlasnički odnosno upravljački povezane s istom fizičkom osobom. Odmah po uplatama fizička osoba je podizala novac u gotovini. Iznosi pojedinačnih isplata bili su najčešće ispod 105.000,00 kuna koji iznos je limit za identifikaciju stranke sukladno Zakonu.

Daljnjom analitičkom obradom utvrđeno je da su predmetne tvrtke dio lanca tvrtki koje su bile uključene u nezakonito izvlačenje gotovine na način da su se na temelju računa za fiktivne poslove sredstva prebacivala s računa poslovno aktivnih tvrtki na račune tvrtki koje su isključivo poslužile da se posredstvom njih sredstva prebace na račune fizičkih osoba koje bi odmah po uplati sredstva podigle u gotovini.

Ured je sukladno svojim ovlastima (čl. 60 Zakona), izdao bankama naloge za privremeno zaustavljanje izvršenja sumnjivih transakcija po računima fizičkih osoba (ukupno četrnaest naloga) u ukupnom iznosu od 2.3 milijuna HRK.

### **Rezultati aktivnosti Ureda:**

Slijedom prikupljenih podataka u operativnoj analizi sumnjivih transakcija i osoba utvrđena je sumnja da se transakcijama koje su evidentirane po računima predmetnih tvrtki i fizičkih osoba pokušalo prikriti praćenje traga novca i prikazivanje istih transakcija istinitim i pravim poslovnim događajem kako bi se opravdalo podizanje gotovine te prikrile nezakonitosti u gospodarskom poslovanju kao i izbjegavanje plaćanja poreza.

Opisani slučaj Ured je dostavio na daljnje nadležno postupanje i procesuiranje Poreznoj upravi i DORH-u, a zbog sumnje u počinjenje kaznenog djela pranja novca u RH i s njim povezanog predikatnog kaznenog djela porezne naravi.

### **Karakteristike slučaja:**

- bezgotovinski prijenosi značajnih novčanih sredstava po računima domaćih tvrtki na temelju računa za fiktivne poslove,
- prijenos sredstava s računa domaćih tvrtki na račune fizičkih osoba,
- gotovinske isplate sa računa fizičkih osoba,
- izdavanje naloga za privremeno zaustavljanje izvršenja sumnjivih transakcija bankama od strane Ureda,

Slika 6.

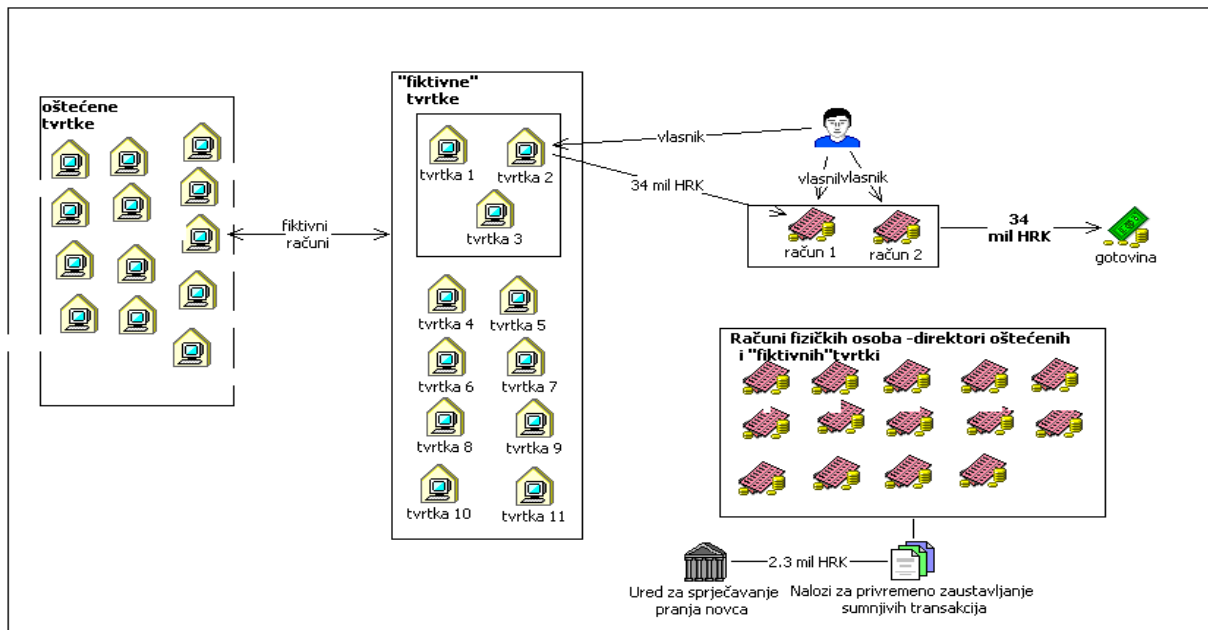

## SLUČAJ 7.: SUMNJIVE TRANSAKCIJE PO RAČUNIMA DOMAĆIH PRAVNIH OSOBA

### Inicijalizacija slučaja:

Ured je započeo operativnu analizu transakcija i osoba temeljem obavijesti inozemne financijsko obavještajne jedinice o sumnjivim transakcijama preko računa dviju tvrtki koje se odnose na priljeve značajnih sredstava iz RH (cca. 10.7 milijuna EUR) koja se odmah potom vraćaju u RH kako je prikazano na Slici 7..

### Postupanje Ureda: analitičko obavještajni rad Ureda:

Operativnom analizom od strane Ureda utvrđeno je da je tijekom jedne godine s računa sedam tvrtki iz RH doznačeno u inozemstvo u korist računa dviju povezanih stranih tvrtki ukupni iznos od cca. 10.7 milijuna EUR. Odmah po priljevu sredstva s računa stranih tvrtki su se transferirala nazad u RH u korist dviju istih domaćih tvrtki koje su i slale novca (1.5 milijuna EUR), u korist drugih domaćih tvrtki (cca. 5.4 milijuna EUR) te u korist strane tvrtke 3 iz druge strane države (cca.3.3 milijuna EUR) koja je istovremeno primala direktno doznake iz RH od jedne od predmetnih domaćih tvrtki (cca. 2.6 milijuna EUR).

Nadalje, u okviru analitičke obrade utvrđeno je da su računi domaćih tvrtki koje su inače doznačile najveći dio sredstava u inozemstvo zbog nepodmirivanja dugova završili u blokadi a dvije od njih su već ranije bile obrađene u slučajevima koje je Ured zbog sumnje u počinjenje kaznenog djela pranja novca dostavio na daljnje postupanje nadležnim državnim tijelima u RH.

### Rezultati aktivnosti Ureda:

Slijedom prikupljenih podataka u operativnoj analizi sumnjivih transakcija i osoba utvrđena je sumnja u istinitost i ekonomsku opravdanost transakcija izvršenih po računima predmetnih tvrtki odnosno postoji sumnja da su se uključivanjem velikog broja tvrtki preko čijih računa je u kratkom vremenskom razdoblju evidentiran veliki broj transakcija značajnih iznosa (slanje novca u inozemstvo te povrat istoga u RH) pokušalo prikriti praćenje traga novca te prikazivanje istih transakcija istinitim i pravim poslovnim događajem kako bi se prikrile moguće nezakonite radnje povezane s izbjegavanjem plaćanja poreza i povezivanje istih s pranjem novca.

Opisani slučaj Ured je dostavio na daljnje nadležno postupanje i procesuiranje Poreznoj upravi i DORH-u, a zbog sumnje u počinjenje kaznenog djela pranja novca u RH i s njim povezanog predikatnog kaznenog djela porezne naravi.

### Karakteristike slučaja:

- transfer sredstava iz RH po nalogu više domaćih tvrtki u inozemstvo u korist računa povezanih dviju stranih tvrtki koja se odmah transferiraju nazad u RH,
- računi tvrtki u blokadi,
- međunarodna suradnja Ureda sa inozemnom financijsko obavještajnom jedinicom.

Slika 7.

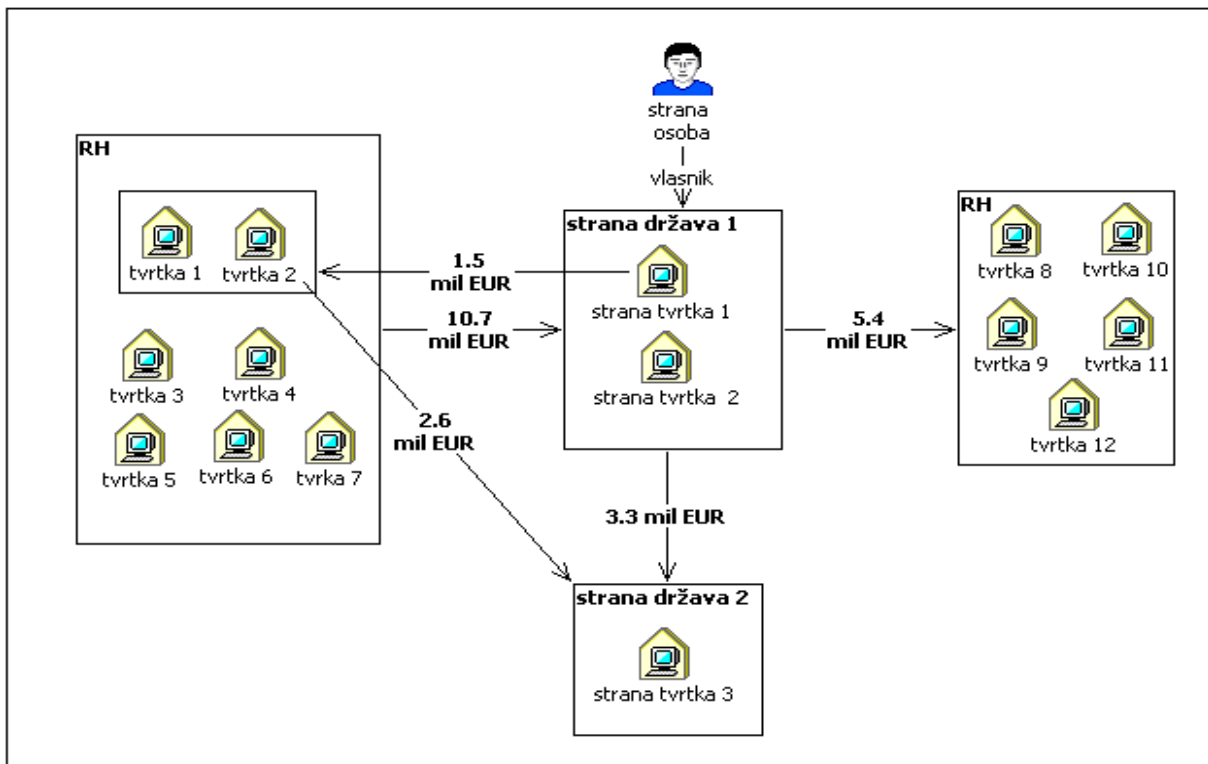

## **X. TIPOLOGIJE/TRENDOVI PRANJA NOVCA I PROCJENE TEKUĆIH I BUDUĆIH OPASNOSTI OD PRANJA NOVCA U RH**

## **X. TIPOLOGIJE/TRENDVI PRANJA NOVCA I PROCJENE TEKUĆIH I BUDUĆIH OPASNOSTI OD PRANJA NOVCA U RH**

U poglavlju X. ovoga izvješća opisani su pojedinačni slučajevi sa sumnjom na pranje novca, koje slučajeve je Ured prosljedio nadležnim državnim tijelima na daljnje postupanje i procesuiranje, a ovi slučajevi ukazuju na tipologije pranja i trendove novca u RH koje se ponavljaju kroz veći broj slučajeva sa sumnjom na pranje novca.

### **10.1. Tipologije pranja novca**

Karakteristike slučajeva koje je Ured tijekom 2016. godine, zbog sumnje na pranje novca prosljedio nadležnim tijelima (DORH, MUP, Porezna uprava i Financijski inspektorat) na daljnje postupanje i procesuiranje ukazuju na uglavnom istu tipologiju pranja novca kao i u prethodnom razdoblju odnosno ne ukazuju na nove pojavne oblike počinjenja kaznenog djela pranja novca. U nastavku se navode uočene određene karakteristike koje su zajedničke većem broju slučajeva u 2016.g. i koje su identificirane kao tipologije pranja novca, kako slijedi:

#### **10.1.1. Uporaba računa domaćih pravnih osoba za pranje novca**

Domaće pravne osobe otvaraju račune preko kojih se izvlači novac koji je pribavljen na nezakoniti način u inozemstvu. Kako bi se zameo trag i izvor transferiranog sumnjivog novca iz inozemstva koji se u konačnici podiže u gotovini i na taj način mu se gubi trag, u mrežu se uključuje više domaćih pravnih osoba odnosno doznačeni novac iz inozemstva transferira se s računa jedne pravne osobe na drugu temeljem navodnih kupovina roba i usluga te se nakon višestrukih transfera novac u konačnici podiže u gotovini.

#### **10.1.2. Uporaba računa stranih fizičkih osoba za pranje novca**

Strane fizičke osobe otvaraju račune u više banaka u RH u korist kojih iz inozemstva po nalogu više stranih fizičkih i pravnih osoba, primaju značajna novčana sredstva za koja postoji sumnja da su proizašla iz kriminalnih aktivnosti u inozemstvu, te ih odmah po primitku podižu u gotovini ili ih transferiraju nazad u inozemstvo.

#### **10.1.3. Uporaba off shore tvrtki za pranje novca**

Stvarni vlasnici off shore tvrtki preko istih nastoje skriti imovinu koju su stekli nezakonitim aktivnostima na način da se preko računa istih na temelju fiktivnih poslova (računi za nepostojeće isporuke roba i usluga, kreditne poslove, kupnju poslovnih udjela i dr.) transferiraju značajna novčana sredstva koja potječu iz nezakonitih aktivnosti.

#### **10.1.4. Uporaba tzv. fiktivnih tvrtki za pranje novca**

Tzv. fiktivne tvrtke čiji osnivači odnosno direktori su u najvećem broju slučajeva osobe koje su za određenu naknadu dale svoj osobni identifikacijski dokument da se na njihovo ime osnuju takve tvrtke ili su registrirane na temelju krivotvorenih osobnih dokumenata a iste su kontrolirane od osoba koje upravo takve tvrtke koriste za pranje novca na način da se plaćanjima na temelju fiktivnih poslova s računa jedne tvrtke na račun druge nastoji prikriti pravi izvor novca koji je stečen na nezakoniti način.

#### **10.1.5. Uporaba bankovnih računa za prikrivanje novca koji potječe od počinjenja računalnih prijevora**

Neovlaštenim hakerskim napadima novac sa bankovnih računa oštećenih osoba prebacuje se na račune osoba koje, kako bi zaradile određenu proviziju, na svoje ime otvaraju bankovne račune u korist kojih primaju novac koji potječe od kaznenog djela računalne prijevare

te koji novac odmah po primitku podižu u gotovini ili ga putem institucija za prijenos gotovog novca šalju u inozemstvo.

## 10.2. Trendovi pranja novca

Slijedom konkretnih slučajeva sa sumnjom na pranje novca koje je Ured obrađivao u 2016.g. te uzimajući u obzir i druge faktore koje utječu na trendove pranja novca (kretanja u gospodarstvu, vrsta kriminaliteta i njegovi pojavni oblici, zakonski okvir u području sprječavanja pranja novca,.. ) za pretpostaviti je da će se nastaviti dosadašnji trendovi pranja novca i to kako slijedi:

- U cilju prikrivanja pravog izvora novca za koji postoji sumnja da potječe iz nezakonitih aktivnosti koristit će se gotovina obzirom da je pri poslovanju s gotovinom otežano ući u trag sumnjivog novca.
- Korištenje nerezidentnih računa posredstvom kojih se novac sumnjivog porijekla iz inozemstva transferira u RH te potom podiže u gotovini ili se ponovno vraća u inozemstvo.
- Uključivanje široke mreže tvrtki u nezakonite aktivnosti (utaja poreza, prevare, pranje novca) među kojima su tvrtke koje prema bonitetnim i poreznim izvješćima naizgled legalno posluju te fiktivne tvrtke preko kojih se nezakonito izvlači novac. Preko računa tvrtki koje su uključene u mrežu temeljem fiktivnih poslova se transferira novac sa računa jedne tvrtke na drugu te se isti u konačnici podiže u gotovini nakon čega mu se gubi trag.
- Korištenje off shore tvrtki za prikrivanje pravog izvora novca koji je stečen na nezakoniti način.
- Razvojem novih tehnologija i njihove primjene u poslovanju financijskog sektora (Internet bankarstvo, mobilno bankarstvo) što za posljedicu ima povećanje plaćanja karticama na Internetu, povećava se zlouporaba takvih usluga putem Interneta za nezakonite aktivnosti (krađe, pranje novca).

## 10.3. Procjena tekućih i budućih opasnosti od pranja novca u RH

Polazeći od navedenih zajedničkih karakteristika pojedinih slučajeva te opisanih transakcija proizilaze i procjene tekućih i budućih opasnosti od pranja novca u RH:

- ❖ Zlouporaba poslovnih računa pravnih subjekata u prikrivanju nezakonito stečenog novca u inozemstvu i RH te ubacivanje istog u legalne financijske tokove u RH;
- ❖ Ubacivanje gotovine stečene na nezakoniti način u legalne financijske tokove u RH;
- ❖ Zlouporaba Interneta i Mobilnog bankarstva u nezakonite aktivnosti u cilju stjecanja protupravne imovinske koristi (krađa sredstva sa bankovnih računa oštećenih fizičkih /pravnih osoba);
- ❖ Zlouporaba pravnih subjekata registriranih u off shore zonama i nekooperativnim jurisdikcijama u prikrivanju novca stečenog na nezakoniti način te ulaganje istog u legalne poslove u RH.

## **XI. OCJENA RADA UREDA OD STRANE MEĐUNARODNIH INSTITUCIJA**



## **XI. OCJENA RADA UREDA OD STRANE MEĐUNARODNIH INSTITUCIJA**

Rad Ureda, kao i rad drugih tijela iz sustava suzbijanja pranja novca i financiranja terorizma u RH je pod kontinuiranim i periodičnim procjenama od strane licenciranih međunarodnih eksperata Vijeća Europe, Odbora stručnjaka za procjenu mjera protiv pranja novca i financiranja terorizma (MONEYVAL): u četiri navrata (1999., 2002., 2006. i 2013. godine), kao i stručnjaka Međunarodnog monetarnog fonda, Grupe za financijsku akciju (FATF), Svjetske banke, GRECO (Grupa država protiv korupcije), Europske komisije.

### **11.1. Četvrti krug evaluacije Republike Hrvatske u odnosu na provedbu mjera protiv pranja novca i financiranja terorizma od strane Odbora Vijeća Europe MONEYVAL, 19.-23. studenog 2012. godine.**

#### **11.1.1. Ocjena odbora Vijeća Europe MONEYVAL o radu Ureda**

Da Ured uspješno obavlja svoje zadaće potvrđuju i međunarodni procjenitelji kao i ključni pokazatelji o radu Ureda. Odbor Vijeća Europe (MONEYVAL) u svojem konačnom izvješću Četvrtog kruga evaluacije mjera protiv pranja novca i financiranja terorizma u RH iz rujna 2013. godine zaključuje da je Ured za sprječavanje pranja novca, kako u zakonodavnom pogledu tako i u pogledu učinkovitosti, u potpunosti usklađen s međunarodnim standardima (preporuke FATF (Financial Action Task Force)). U izvješću o evaluaciji sustava sprječavanja pranja novca u RH, a vezano za rad Ureda kao financijsko obavještajne jedinice RH evaluatori su konstatirali i sljedeće:

- ❖ **Sva nacionalna tijela i institucije potvrđuju središnju ulogu Ureda za sprječavanje pranja novca u sustavu sprječavanja pranja novca i financiranja terorizma u RH;**
- ❖ **Zaposlenici Ureda su profesionalni, dobro obučeni, motivirani i redovito educirani putem unutarnjih i vanjskih oblika edukacije. Ured ima izravan pristup različitim bazama tijela za provedbu zakona te drugim javno dostupnim bazama podataka. Ovo omogućava Uredu da brzo i učinkovito djeluje u provedbi svojih analitičkih funkcija. Ured je aktivan u izgradnji odnosa s obveznicima i u povećanju njihove razine svijesti kroz edukacije i publikacije. Učinkovitost Ureda je povećana u odnosu na situaciju prezentiranu tijekom trećeg kruga evaluacije;**
- ❖ **Visoki broj dostavljenih slučajeva sa sumnjom na pranje novca od strane Ureda nadležnim tijelima na daljnje postupanje, u usporedbi sa brojem otvorenih analitičkih predmeta Ureda, ukazuje na visoku kvalitetu analitičko-obavještajnog rada Ureda;**
- ❖ **Predstavnici DORH-a i MUP-a istaknuli se da su analitička izvješća Ureda visoke kvalitete i pružaju osnovu za pokretanje istraga;**
- ❖ **Ured ima zadovoljavajuću administrativnu i operativnu neovisnost u svome radu koje su ključne za učinkovito ispunjavanje zadaća propisanih Zakonom i međunarodnim standardima;**
- ❖ **Ured je aktivni član Egmont grupe te se čini da općenito pruža pravodobnu i korisnu pomoć drugim inozemnim uredima i u stanju je razmjenjivati podatke sa svim vrstama financijsko-obavještajnih tijela.**

Naprijed navedeni ključni nalazi potvrđuju, da Ured kao financijsko obavještajna jedinica RH i dalje nastavlja uspješno obavljati svoje zadaće u odnosu na zaključke MONEYVAL iz 3. kruga evaluacije (2008. god.). (vidjeti prilog 3.)

### 11.1.2. Ocjena o zaštiti podataka dostavljenih financijsko-obavještajnoj jedinici

Tijekom evaluacijskog posjeta održanog 19.-23. studenog 2012. godine, međunarodni stručnjaci MONEYVAL-a zaključili su da je Ured za sprječavanje pranja novca, zakonodavno i u praktičnoj primjeni, osigurao usklađenost sa esencijalnim kriterijem FATF Preporuka koji propisuje Zaštitu podataka dostavljenih financijsko-obavještajnoj jedinici.

U nastavku slijedi izvod iz Izvješća evaluatora MONEYVAL-a za Republiku Hrvatsku, rujan 2013., a vezano za zaštitu podataka dostavljenih financijsko-obavještajnoj jedinici.

1. *Podaci koje dobije USPN su zaštićeni (označeni kao klasificirani podaci). Sukladno članku 4. stavku 2. ZSPNFT-a, Ured smije koristiti podatke, informacije i dokumentaciju koju je prikupio u skladu sa Zakonom samo u svrhu sprječavanja i otkrivanja pranja novca i financiranja terorizma, osim ako nije drugačije propisano.*
2. **U cilju zaštite podataka i informacija, USPN je uveo mjere tehničke zaštite (protuprovalni alarm, protupožarni alarm, kamere) i fizičke zaštite (stražari). Pristup svim informacijskim sustavima je zaštićen lozinkom. Evaluatori su tijekom posjeta na licu mjesta pregledali sigurne lokacije za pohranu podataka kako u tiskanom tako i u elektroničkom obliku.**
3. *Određeni zaposlenici USPN-a su ovlaštteni za pristup klasificiranim podacima stupnja tajnosti „OGRANIČENO“, „POVJERLJIVO“, „TAJNO“ i „VRLO TAJNO“ te „OGRANIČENO“, „POVJERLJIVO“ i „TAJNO“ za dokumente koje je klasificirala EU i NATO. Stupanj klasifikacije određuje tko ima pristup određenoj kategoriji dokumenata.*
4. *USPN razmjenjuje podatke s drugim državnim tijelima samo na temelju ZSPNFT-a (članak 58., članak 65., itd.).*
5. *Propisi koji uređuju zaštitu podataka USPN-a su:*
  - *Interni pravilnik o povjerljivosti Zakona o sprječavanju pranja novca (na snazi od 14. listopada 2008. do 3. listopada 2012. godine) – predviđa postupke za klasifikaciju podataka, itd.*
  - *Pravilnik o zaštiti povjerljivih informacija, postupanju s dokumentima, zaštitnim mjerama za radno mjesto i dokumente te održavanju reda u USPN-u (na snazi od 18. prosinca 1998. do 1. listopada 2012. godine);*
  - *Pravilnik o korištenju i obvezne mjere zaštite obavještajno-informacijskog sustava USPN-a (na snazi od 19. siječnja 2001. do 1. listopada 2012. godine);*
  - *Pravilnik o povjerljivosti podataka USPN-a, na snazi od 1. listopada 2012. godine;*
  - *Pravilnik o mjerama i postupcima za pristup, rukovanje i spremanje povjerljivih nepovjerljivih podataka USPN-a, na snazi od 1. listopada 2012. godine;*
  - *Poslovnik USPN-a, na snazi od 1. listopada 2012. godine*
6. **Nadalje, članak 75. stavak 2. ZSPNFT-a navodi: „Ured ne smije o prikupljenim podacima, informacijama i dokumentaciji niti o postupanju na temelju ovoga Zakona obavijestiti osobe na koje se podaci, informacije i dokumentacija ili postupak odnose, ili treće osobe“.**
7. **Financijsko-obavještajna jedinica je smještena u Ured koji je fizički odvojen od ostatka ministarstva. Pristup uredu USPN-a je moguć samo sa personaliziranom karticom.**

Tijekom posjeta na licu mjesta evaluatori su dobili opći uvid u funkcioniranje programske opreme (software) koju koristi USPN. Analitičko-obavještajni rad Ureda je razvijen u cilju učinkovitijeg operativnog rada u prevenciji organiziranog kriminala, pranja novca i financiranja terorizma. Tehnička osnova za razvoj analitičkog sustava je najmodernija programska oprema eminentnih američkih i svjetski poznatih proizvođača takve tehnologije (Oracle, Microsoft, i2, Computhink, Quest, Dell i ostali). **Prema riječima hrvatskih vlasti, tehnološka nadogradnja analitičkog sustava osigurava veću sigurnost u prikupljanju, veći stupanj automatizma u isporuci i obradi povjerljivih podataka te objedinjavanju podataka iz različitih izvora – baza podataka kako bi se povećao stupanj kvalitete i učinkovitosti analitičkog rada u cilju sprječavanja pranja novca i financiranja terorizma.**

### 11.1.3. Preporuke i komentari MONEYVAL-a

#### Preporuka 26

8. ZSPNFT definira USPN kao nacionalnu jedinicu za sprječavanje i otkrivanje pranja novca i financiranja terorizma. Vrijedi istaknuti da su sva tijela potvrdila vodeću ulogu USPN-a u nacionalnom sustavu sprječavanja pranja novca i financiranja terorizma.
9. Prema mišljenju evaluatora, USPN ima dovoljno strukturne i operativne nezavisnosti te dovoljno financijskih sredstava što potvrđuje njegovu sposobnost za učinkovito obavljanje brojnih zadaća financijsko-obavještajne jedinice.

#### Preporuka 30

10. **Hrvatske bi vlasti trebale razmisliti o dodjeli više sredstava objema službama USPN-a kako bi potpomogle boljem obavljanju njihovih zadaća na svim područjima sukladno ZSPNFT-u.**
11. Hrvatske bi vlasti trebale razmisliti o poduzimanju mjera za smanjenje fluktuacije zaposlenika u USPN-u.

### 11.2. Izvješće neovisnog stručnjaka Europske komisije (Peer Based Mission) o ulozi Ureda kao financijsko obavještajne jedinice RH u borbi protiv korupcije (Poglavlje 23)

Vežano za misiju EK ( Peer Based Mission od 22. do 25. siječnja 2013) u vezi poglavlja 23 (suzbijanje korupcije) neovisni stručnjak Europske komisije o ulozi Ureda za sprječavanje pranja novca u suzbijanju korupcije, kao financijsko obavještajne jedinice RH, iznio je sljedeće mišljenje:

- ❖ **Ured za sprječavanje pranja novca kao financijsko-obavještajna jedinica RH nema dovoljno osoblja pa su tako od 34 radnih mjesta predviđenim sistematizacijom popunjena samo 22 dok je 12 radnih mjesta još uvijek nepopunjeno.**
- ❖ **Unatoč tome, Ured kvalitetno obavlja poslove, pokazuje se da su zaposlenici rade vrlo profesionalno, kako u tehničkom, tako i operativnom smislu, da su motivirani, redovito se odazivaju obuci i općenito su vrlo dobro osposobljeni, a rukovodeće osoblje je izvanredno kvalitetno. Neovisni stručnjak Europske komisije bezrezervno zaključuje da RH na ovom području bilježi izvanredan napredak iako je potrebno uložiti još malo napora u usklađivanju s preporukama FATF objavljenima početkom 2012.godine. (vidjeti Prilog 4.)**

**XII. PRIJEDLOZI ZA UNAPREĐENJE RADA UREDA I  
AKTIVNOSTI DRUGIH DIONIKA U  
SUSTAVU SUZBIJANJA PRANJA NOVCA I FINANCIRANJA  
TERORIZMA U RH**

## **XII. PRIJEDLOZI ZA UNAPREĐENJE RADA UREDA I AKTIVNOSTI DRUGIH DIONIKA U SUSTAVU SUZBIJANJA PRANJA NOVCA I FINANCIRANJA TERORIZMA U RH**

Obzirom na navedene tipologije/trendove pranja novca u 2016. godini, odnosno obzirom na procjenu tekućih i budućih opasnosti od pranja novca i financiranja terorizma u RH, te sukladno i preporukama međunarodnih relevantnih tijela, potrebno je:

### **12.1. Za Ured kao financijsko-obavještajnu jedinicu RH :**

1. osigurati informatičku potporu Uredu uvođenjem u IT sustav Ureda novih računalnih programa te osiguranjem nove informatičke opreme, obzirom na prijetnje koje proizlaze iz korištenja novih tehnologija,
2. osigurati kadrovsko ekipiranje Ureda popunjavanjem slobodnih radnih mjesta inspektora – analitičara,
3. osigurati izobrazbu i specijalizaciju djelatnika Ureda kroz unutarnje i vanjske (uključujući i međunarodne) oblike edukacije,
4. osigurati sredstva za sudjelovanje predstavnika Ureda na plenarnim i regionalnim sastancima Egmont grupe financijsko-obavještajnih jedinica.

### **12.2. Za druge dionike iz sustava SPNFT:**

1. Provođenje financijskih istraga u predmetima kod kojih postoji sumnja da je ostvarena nezakonita imovinska korist većeg opsega,
2. Jačanje administrativnih i tehničkih kapaciteta tijela nadležnih za otkrivanje i sprječavanje kaznenih djela, tijela kaznenog progona te nadzornih tijela Ministarstva financija,
3. Unaprjeđenje suradnje između nadzornih tijela u razmjeni podataka i podizanju kvalitete provođenja nadzora usklađenosti sa SPNFT,
4. Vođenje sveobuhvatne statistike o privremeno i trajno oduzetoj imovinskoj koristi stečenoj kaznenim djelom i međunarodnoj suradnji u predmetima pranja novca,
5. Uspostavljanje odgovarajućeg regulatornog sustava vezano za poslovanje s gotovinom kako bi se smanjio rizik koji proizlazi iz poslovanja s gotovinom,
6. Uspostavljanje odgovarajućeg regulatornog sustava vezano za poslovanje s virtualnim valutama kako bi se smanjio rizik pri uporabi virtualnih valuta (financijski kriminal, pranje novca),

Navedeno je potrebno osigurati od strane svih nadležnih tijela iz sustava sprječavanja i suzbijanja pranja novca i financiranja terorizma u RH radi iznalaženja rješenja za identificirane slabosti u sustavu, a sve u cilju što učinkovitijeg odgovora na prepoznate tipologije/trendove pranja novca odnosno obzirom na tekuće i buduće opasnosti od pranja novca /financiranja terorizma u RH.

## ZAKLJUČAK

Polazeći od ocjena u Izvješćima Vijeća Europe (MONEYVAL) o procjeni preventivnog sustava za sprječavanje pranja novca i financiranje terorizma u RH, a u okviru toga imajući u vidu i ocjene o učinkovitosti rada Ureda, kao financijsko-obavještajne jedinice RH, proizlazi sljedeći zaključak:

- ❖ RH je uspostavila preventivni model, s vodećom ulogom Ureda, kojim se sprječava zlouporaba korištenja financijskog sustava za pranje novca i financiranje terorizma,
- ❖ Ured, kao financijsko-obavještajna jedinica RH, na učinkovit način obavlja svoje zadaće, sukladno Zakonu i međunarodnim standardima, što potvrđuje da je Ured u potpunosti operativan i funkcionalan u svom radu,
- ❖ RH upotrebljava jednake preventivne standarde kao i ostale države članice EU, Zakon o sprječavanju pranja novca i financiranja terorizma usklađen je s međunarodnim standardima (stupio je na snagu 01.01.2009.),

U cilju daljnjeg unapređenja rada Ureda, Ured planira, u određenom vremenskom razdoblju realizirati sljedeće projekte:

| Naziv projekta   | Ciljevi projekta  | Status projekta  |
|--|---|--|
| Akcijski plan za smanjenje identificiranih rizika od pranja novca i financiranja terorizma u Republici Hrvatskoj (uz Nacionalnu procjenu rizika od pranja novca i financiranja terorizma u RH) | Provedba 21 mjere s ciljem učinkovitog smanjenja identificiranih rizika od pranja novca i financiranja terorizma u RH ( za provedbu kojih su zadužena nadležna tijela). | Provedba je u planu i pripremi. Rok za provedbu Akcijskog plana je do kraja 2017.            |
| Zakon o sprječavanju pranja novca i financiranja terorizma   | Usklađivanje hrvatskog zakonodavstva sa odredbama 4. Direktive EU 2015/849 EP i Vijeća i preporukama FATF-a   | Donesen je Zakon o sprječavanju pranja novca i financiranja terorizma (27. listopada 2017.). |
| Ustrojavanje registra stvarnih vlasnika  | Usklađivanje hrvatskog zakonodavstva sa odredbama 4. Direktive EU 2015/849 EP i Vijeća i preporukama FATF-a   | Provedba je u tijeku. Rok provedbe je do kraja drugog kvartala 2018.                         |
| Nabava informatičke i programske opreme za potrebe obavljanja zadaća Ureda za sprječavanje pranja novca  | Brža i učinkovitija analitičko obavještajna obrada sumnjivih transakcija  | Provedba je u tijeku. Rok provedbe je do kraja 2017.   |
| Uspostavljanje novog informacijskog sustava Ureda za sprječavanje pranja novca   | Jačanje provedbe mjera i standarda informacijske sigurnosti   | Provedba je u tijeku. Rok provedbe je do kraja drugog kvartala 2018.                         |
| Popunjavanje sistematiziranih nepopunjenih radnih mjesta inspektorima (analitičarima – 2, putem internog natječaja)  | Administrativno i institucionalno jačanje Ureda   | Provedba je u tijeku. Internim natječajem je popunjeno jedno radno mjesto višeg inspektora   |
| Akcijski plan uz Strategiju suzbijanja korupcije vezano za nadležnosti Ureda   | Jačanje administrativnih kapaciteta i tehničke opremljenosti Ureda  | Provedba je u tijeku. Rok za provedbu je IV kvartal 2017.                                    |
| Akcijski plan uz Nacionalnu strategiju za prevenciju i suzbijanje terorizma vezano za nadležnosti Ureda  | Jačanje sustava sprječavanja financiranja terorizma   | Provedba je u tijeku.  |

**PREDSTOJNIK UREDA**

**Ivica Maros**

KLASA: 470-00/17-005/1  
URBROJ: 513-08-02-1-1/001-17-1

Dostavljeno:

- Vladi RH (1)
- ministru financija (1)
- pismohrana (2)

## **PRILOZI**



## **PRILOZI**

- 1. ORGANIZACIJSKA SHEMA UREDA**
- 2. SUSTAV SPRJEČAVANJA PRANJA NOVCA**
- 3. ČETVRTI KRUG EVALUACIJE RH U ODNOSU NA PROVEDBU MJERA PROTIV PN/FT OD STRANE ODBORA VIJEĆA EUROPE: OCJENE MONEYVAL-A O RADU UREDA**
- 4. IZVJEŠĆE NEOVISNOG STRUČNJAKA EUROPSKE KOMISIJE (PEER BASED MISSION) O ULOZI UREDA KAO HRVATSKE FINANCIJSKO OBAVJEŠTAJNE JEDINICE U BORBI PROTIV KORUPCIJE (POGLAVLJE 23)**

## ORGANIZACIJSKA SHEMA UREDA

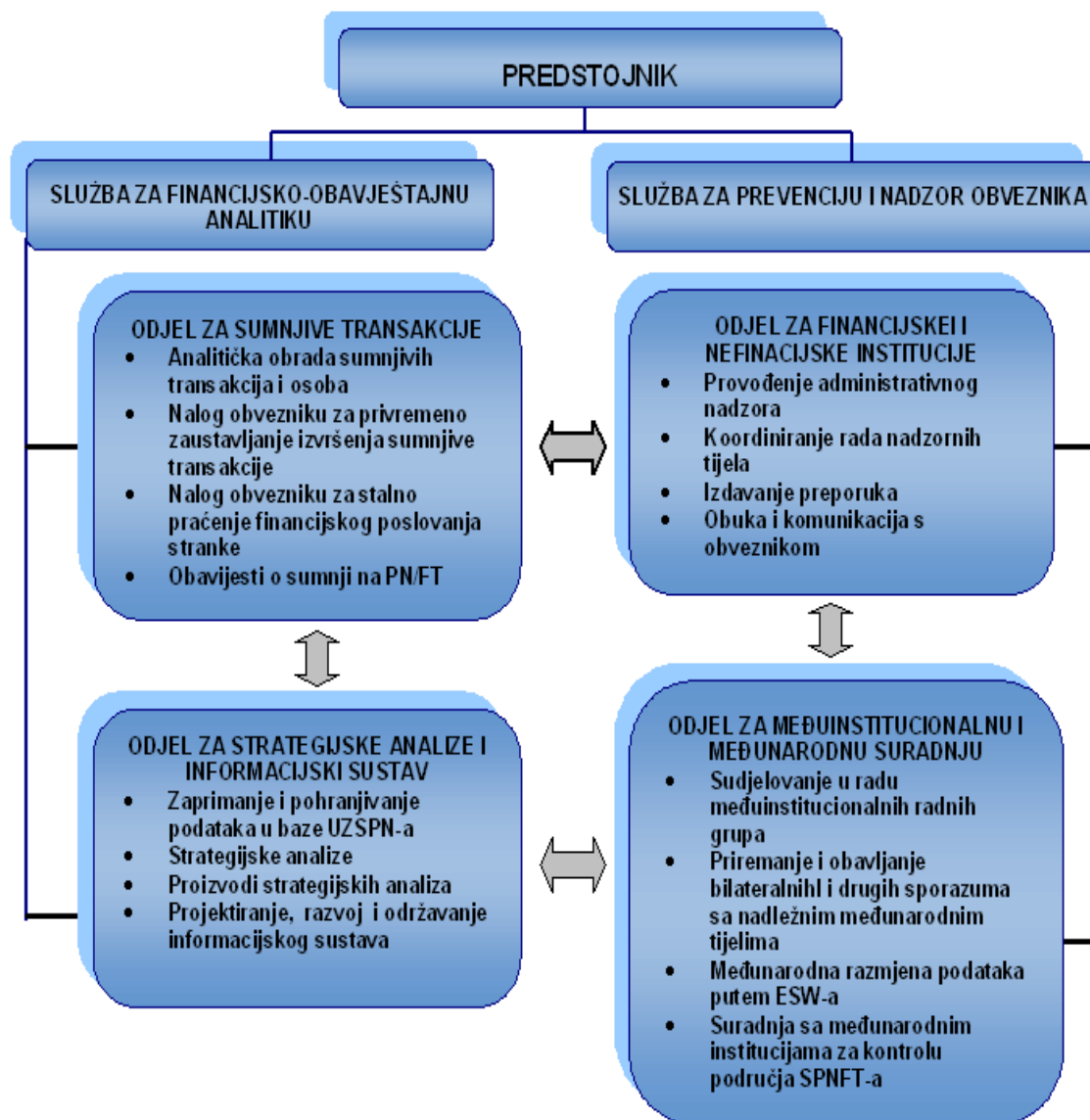

## SUSTAV SPRJEČAVANJA PRANJA NOVCA I FINANCIRANJA TERORIZMA U RH

Pranje novca predstavlja aktivnosti u bankovnom, novčarskom ili drugom poslovanju s ciljem da se prikrije pravi izvor novca, odnosno imovine ili prava priskrbljena novcem za koji se zna da je pribavljen na nezakonit način u zemlji ili inozemstvu.

Nadležna tijela iz sustava sprječavanja pranja novca i financiranja terorizma su: **tijela prevencije** (banke i drugi obveznici), Ured za sprječavanje pranja novca, **tijela nadzora** (HNB, HANFA, Porezna uprava, Carinska uprava, Financijski inspektorat), **tijela kaznenog progona** (policija, DORH i USKOK), te **pravosuđe** (sudovi).

Slika 1:

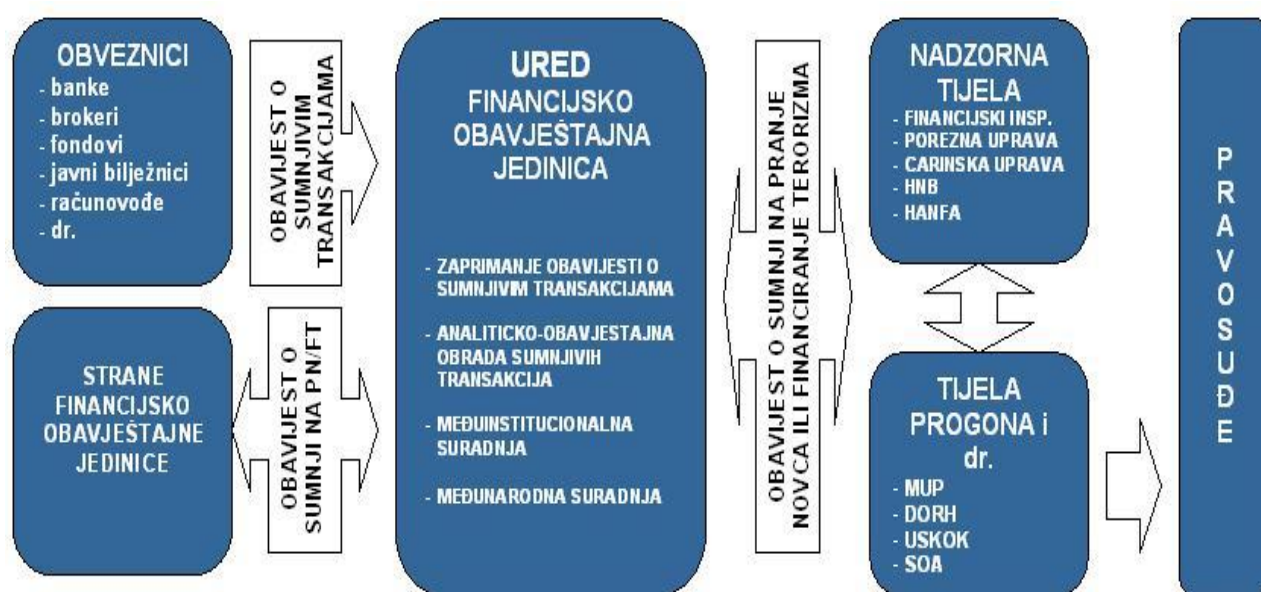

**Ključni element preventivnog sustava je obveza banaka i drugih Zakonom određenih obveznika obavješćivati Ured o:**

- sumnjivim (gotovinskim i negotovinskim) transakcijama kada banke i drugi obveznici utvrde sumnju na pranje novca i financiranje terorizma bez obzira na visinu transakcije (**režim sumnjivih transakcija**) (čl. 42. Zakona),

Ured kao središnje nacionalno tijelo za prikupljanje, analizu i dostavljanje nadležnim tijelima slučajeva sa sumnjom na pn/ft **je dio preventivnog sustava**, odnosno posredničko tijelo, s jedne strane, između financijskog i nefinancijskog sektora (banaka i dr.), koji Uredu prijavljuju sumnjive transakcije i tijela progona (policije i odvjetništva), te sudova, s druge strane, kako je prikazano na Slici 1.

Dakle, Ured je samo jedna karika u lancu u sustavu suzbijanja pranja novca i financiranja terorizma koja tek u interaktivnoj suradnji s drugim nadležnim tijelima (DORH, USKOK, MUP, SOA, HNB, HANFA i nadzornim službama Ministarstva financija) i stranim financijsko-obavještajnim jedinicama može u potpunosti dati svoj puni doprinos u cilju sprječavanja korištenja financijskog sustava RH za pranje novca i financiranje terorizma.



**HRVATSKA  
4<sup>th</sup> KRUG EVALUACIJE-IZRAVNA POSJETA  
KLJUČNI NALAZI  
-IZVOD-**

**Uvod**

Ovo je sažetak ključnih nalaza koji su predloženi hrvatskim vlastima na kraju MONEYVAL-ovog posjeta u okviru 4. kruga evaluacije.

Tim evaluatora posjetio je Hrvatsku od 19. do 23. studenog 2012. Procjena je bila usmjerena prvenstveno na učinkovitost provedbe temeljnih, ključnih i drugih važnih Preporuka FATF-a od strane Hrvatske. Sve to će biti ponovno ocijenjeno u konačnom izvješću. Procjeniteljski tim je također ispitaio primjenu svih drugih Preporuka FATF-a koje su bile u Trećem krugu evaluacije ocijenjene sa NC ili PC. Preporuke FATF-a koje su bile ocijenjene sa NC ili PC također će biti ponovno ocijenjene u konačnom izvješću.

Nacrt novog i usmjerenog akcijskog plana bit će uključen u nacrt Izvješća o 4. krugu evaluacije koji će biti dostavljen Hrvatskoj na komentiranje. Novi akcijski plan usuglasit će se s Hrvatskom tijekom usvajanja Izvješća o 4. krugu evaluacije te će pokriti područja i teme na koje je još potrebno usmjeriti pozornost.

**Opći komentari napretka od 3. kruga evaluacije**

Hrvatska je poduzela značajne korake kako bi otklonila nedostatke koji su identificirani u 3. krugu.

Potpisivanjem Protokola o suradnji i uspostavljanju Međuinstitucionalne radne grupe za sprječavanje pranja novca i financiranja terorizma koji je stupio na snagu 1. ožujka 2012., formiran je MIRS. Na strateškoj razini, 31. siječnja 2008., Vlada Republike Hrvatske usvojila je Akcijski plan za borbu protiv pranja novca i financiranja terorizma (Akcijski plan) koji je identificirao korake koje je bilo potrebno poduzeti za razvoj hrvatskog sustava SPN/FT s ciljem njegovog harmoniziranja s relevantnim međunarodnim standardima.

Novi Zakon o sprječavanju pranja novca i financiranja terorizma (ZSPNFT) donesen je 15. srpnja 2008.g. i stupio je na snagu 1. siječnja 2009. godine. Ovaj zakon, koji se temelji na 3. direktivi EU za sprječavanje pranja novca, usmjeren je na harmoniziranje hrvatskih preventivnih mjera s relevantnim međunarodnim standardima SPN/FT. Slijedom stupanja na snagu ZSPN/FT, donesen je određeni broj specifičnih pravilnika te je poduzeta sveobuhvatna inicijativa u svezi edukacije i podizanja razine svijesti.

Uveden je određeni broj novih zakonodavnih mjera koje imaju pozitivan učinak na režim SPNFT, što uključuje:

- Zakon o osobnom identifikacijskom broju (1. siječnja 2009.);
- Zakon o igrama na sreću (1. siječnja 2010.);
- Zakon o platnom prometu (1. siječnja 2011.); i
- Zakon o elektroničkom novcu (1. siječnja 2011.).

Na institucionalnoj razini, kao dio Akcijskog plana, u srpnju 2008. usvojen je Zakon o Financijskom inspektoratu s ciljem poboljšanja pravnog okvira, a kako bi institucionalno ojačala nadzorna tijela. Kao posljedica toga autoritet i nadležnost Deviznog inspektorata je proširen te ono postaje Financijski inspektorat. Nadalje, u okviru Ministarstva unutarnjih poslova provedena je reorganizacija kriminalističke policije te je ustrojen Policijski nacionalni ured za suzbijanje korupcije i organiziranog kriminaliteta (PNUSKOK) kao središnje, nacionalno tijelo za provođenje financijskih istraga.

S obzirom na kazneno pravo, u srpnju 2009. god. predstavljen je novi Zakon o kaznom postupku te Zakon o postupku oduzimanja imovinske koristi ostvarene kaznenim djelom i prekršajem koji potpuno regulira postupak utvrđivanja imovinske koristi koja potječe od počinjenja kaznenih djela, a koji je stupio na snagu 01. siječnja 2011. godine. Donesene su i dodatne izmjene i dopune Zakona o međunarodnim restriktivnim mjerama u studenom 2008. g. kako bi se uskladilo sa međunarodnim standardima.

Donesen je novi Kazneni zakon koji će stupiti na snagu 01 siječnja 2013.g.

Ured za sprječavanje pranja novca (FOJ): obavješćivanje o transakcijama

UZSPN je smješten u okviru strukture Ministarstva financija, koji kao administrativna jedinica obavlja zadatke s ciljem sprječavanja pranja novca i financiranja terorizma kao Financijsko-obavještajna jedinica i kao središnja nacionalna jedinica. ZSPNFT detaljno propisuje nadležnosti Ureda za sprječavanje pranja novca. Djelatnici UZSPN- su profesionalni, dobrih vještina, motivirani i redovito educirani putem unutarnjih i vanjskih oblika obuke. UZSPN ima izravan pristup različitim bazama podataka, bazama Policije te drugim javno dostupnim bazama. To omogućuje UZSPN-u brzo i učinkovito djelovanje u provedbi svoje analitičke funkcije. UZSPN je ovlašten za provođenje administrativnog nadzora Obveznika.

UZSPN je kroz obuke i publikacije aktivan u izgradnji odnosa sa obveznicima i u podizanju njihove razine svijesti.

Učinkovitost USPNA je ojačana u usporedbi sa situacijom koja je bila prezentirana za vrijeme 3. kruga evaluacije.

UZSPN je, radi razmjene informacija, zaključio potrebne sporazume o suradnji sa Policijom i tijelima kaznenog progona.

UZSPN je član Egmont Grupe i koristi Sigurnosnu mrežu Egmonta za razmjenu informacija sa stranim Financijsko-obavještajnim jedinicama.

**Izveštaj stručnjaka iste razine o posjetu Hrvatskoj u vezi Poglavlja 23  
(Suzbijanje korupcije)**

(Referentna šifra: JHA IND/EXP 51823)

**Trajanje posjeta: od 22. do 25. siječnja 2013.**

Autor izvještaja: **g. Maurizio Varanese**

**Sadržaj: IZVOD IZ IZVJEŠĆA**

**6.7. Financijsko-obavještajna jedinica (FOJ)**

**Financijsko-obavještajna jedinica (FOJ)**

Unatoč kvalitetnom obavljanju poslova, hrvatska FOJ nema dovoljno osoblja pa su tako od 36 radnih mjesta predviđenim sistematizacijom popunjena samo 22 dok je 14 radnih mjesta još uvijek nepopunjeno. Unatoč tome, pokazuje se da su zaposlenici rade vrlo profesionalno, kako u tehničkom, tako i operativnom smislu, da su motivirani, redovito se odazivaju obuci i općenito su vrlo dobro dobro osposobljeni, a rukovodeće osoblje je izvanredno kvalitetno. U posljednje četiri godine nije bilo značajnijih promjena glede osoblja, osim u slučaju dva zaposlenika. U odgovoru na upit autora, sugovornik je izjavio da radna mjesta još nisu popunjena jer je teško pronaći visokokvalificirane ljude, a i zbog ograničenja zapošljavanja novih ljudi u državnim službama.

U ožujku 2012. g. u FOJ je izvršena unutarnja reorganizacija te ova jedinica sada uključuje:

- a. Direktora;
- b. Službu financijsko-obavještajne obrade, koja se sastoji od:
  - Odjela za sumnjive transakcije;
  - Odjela za strategijske analize i informacijski sustav;
- c. Službu za prevenciju i nadzor, koja se sastoji od:
  - Odjela za financijske i nefinancijske ustanove;
  - Odjela za međuinstitucionalnu i međunarodnu suradnju.

Hrvatski Zakon o sprječavanju pranja novca i financiranja terorizma uglavnom je usklađen s međunarodnim standardima<sup>4</sup> prema preporukama MONEYVAL-a (uglavnom se odnose na pridržavanje revidiranih preporuka FATF "40+IX") i s Direktivom 2005/60/EZ Europskog parlamenta i Vijeća od 26. listopada 2005.g. o sprečavanju korištenja financijskog sustava u svrhu pranja novca i financiranje terorizma, zatim s Direktivom 2006/70/EZ od 1. kolovoza 2006.g. koja propisuje mjere za primjenu Direktive 2005/60/EZ Europskog parlamenta i Vijeća u pogledu definiranja politički izloženih osoba

<sup>4</sup> FOJ razmjenjuje informacije s članovima grupe EGMONT, a također je potpisala 36 Memoranduma o razumijevanju s međunarodnim institucijama iste razine.

i tehničkih kriterija za pojednostavljenu proceduru dubinske analize klijenata te iznimaka na temelju financijske aktivnosti koje se obavljaju povremeno ili na vrlo ograničenim osnovama, te s Konvencijom Ujedinjenih naroda protiv korupcije. Međutim, možda bi bilo dobro poraditi na izmjenama po pitanju politički izloženih osoba.

Odbor MONEYVAL<sup>5</sup> Vijeća Europe još nije podnio Izvještaj 4. kruga ocjene mjera u Hrvatskoj predviđen za usvajanje na 42. plenarnoj sjednici MONEYVAL-a u Strasbourgu koja će se održati od 16. do 20. rujna 2013.g., a izvještaj će sadržavati konačnu ocjenu 4. kruga ocjene u odnosu na revidirane preporuke FATF-a (Skupina zemalja za financijsku akciju protiv pranja novca). Međutim, bez obzira na taj izvještaj koji tek treba biti podnesen, ovaj se autor slaže s neslužbenom ocjenom Financijsko-obavještajne jedinice – koja je izvršena na zahtjev samog autora –koja navodi na zaključak da se većina preporuka MONEYVAL-a već naveliko provodi te da se može reći da je od 40+IX FATF preporuka:

- ⇒ 37 provedeno;
- ⇒ 9 uglavnom provedeno;
- ⇒ 2 djelomično provedeno;
- ⇒ 1 nije primjenjiva zbog strukturalnih, pravnih i institucionalnih specifičnosti ove zemlje.

Tijekom 2011.g, hrvatska FOJ bila je vrlo aktivna na ovom specifičnom i osjetljivom području. Ustvari, FOJ radi na 334 STR (prijave sumnjivih transakcija) i 57.566 DTR (prijave izvršenih deviznih transakcija). Osim toga, u periodu od 3-6 mjeseci praćeno je devet bankovnih računa za svaki nalog u skladu s Člankom 62 Zakona o sprječavanju pranja novca i u četiri slučaja FOJ je autonomno blokirao izvršenje transakcije na period od 72 sata prema Članku 60 spomenutog Zakona<sup>6</sup>.

Što se tiče povratne informacije predviđene Člankom 82 Zakona o sprečavanju pranja novca i financiranju terorizma, uočeno je da su potrebna daljnja poboljšanja, posebice u Policiji. No, treba istaknuti da je FOJ za policiju razvila posebnu softversku aplikaciju za efikasnije slanje povratnih informacija. Do danas je taj link dobilo 44 policijska službenika PNUSKOK-a.

**Autor bezrezervno zaključuje da Hrvatska na ovom području bilježi izvanredan napredak iako je potrebno uložiti još malo napora u usklađivanju s preporukama FATF objavljenima početkom 2012.g. Hrvatska bi trebala žurno posvetiti posebnu pozornost sljedećem:**

- a. unijeti izmjene i dopune Zakona o sprječavanju pranja novca i financiranja terorizma popunjavajući prazninu u smislu da bi se odredbe, koje se za sada odnose samo na strane politički izložene osobe (PIO) morale proširiti i na domaće PIO jer se u zakonu sada spominju samo strane PIO;
- b. smanjiti broj tijela kojima se dostavljaju otvoreni predmeti, a koja tijela su ovlaštena za pokretanje kaznenih predmeta (npr. PNUSKOK i USKOK ili Sigurnosno-obavještajna agencija kad se radi o financiranju terorizma);
- c. popuniti prazna radna mjesta i na taj način dodatno osnažiti i poboljšati kapacitete FOJ;
- d. poduzeti učinkovite korake s ciljem povećanja broja STR iz nefinancijskih ustanova;
- e. ubrzati postupak umrežavanja hrvatskih policijskih ureda u razvijene softverske aplikacije i tako osigurati povratne informacije;

ubrzano dovršiti postupak usklađivanja s preporukama 40+IX FATF

---

<sup>5</sup> Moneyval analizira primjenu međunarodnih i europskih standarda koji se odnose na borbu protiv pranja novca (PN) i financiranja terorizma (FT) te ocjenjuje stupanj usklađenosti s preporukama FATF. 40+IX.